

PlanMatic

Contrôle automatique de basculement longitudinal (ALS)



Grâce à la fonction supplémentaire de contrôle automatique de basculement longitudinal, le PlanMatic se maintient automatiquement dans la direction longitudinale pré réglée.

Souvent, le PlanMatic doit être maintenu dans l'inclinaison longitudinale à 0 %. L'opérateur n'a plus besoin de veiller à ce que le vérin de basculement de la chargeuse sur pneus soit dans la bonne position. En combinaison avec le basculement d'inclinaison longitudinale, l'ALS permet d'obtenir automatiquement une inclinaison longitudinale définie (position de basculement). Il n'est donc plus nécessaire de réajuster.

La machine est automatiquement alignée parallèlement au sol, ce qui permet d'obtenir à tout moment une surface plane et propre. Ainsi, le travail avec le PlanMatic est encore plus simple et garantit une utilisation conviviale pour l'opérateur

L'ALS est installé en combinaison avec notre dispositif de basculement spécial (hydraulique). La valeur de la compensation automatique est de +20 % à -20 %. En alternative, la ALS peut être directement relié au vérin de basculement à la chargeuse sur pneus. La version la meilleure pour votre application doit être clarifiée lors d'un entretien de conseil.

Avantages

- PlanMatic est automatiquement maintenu dans la direction longitudinale pré réglée
- plus besoin de réajuster
- surface propre et plane à tout moment
- plage de compensation de +20 % à -20 %
- utilisation encore plus simple
- utilisation conviviale pour l'opérateur

Option 1: ALS avec dispositif de basculement

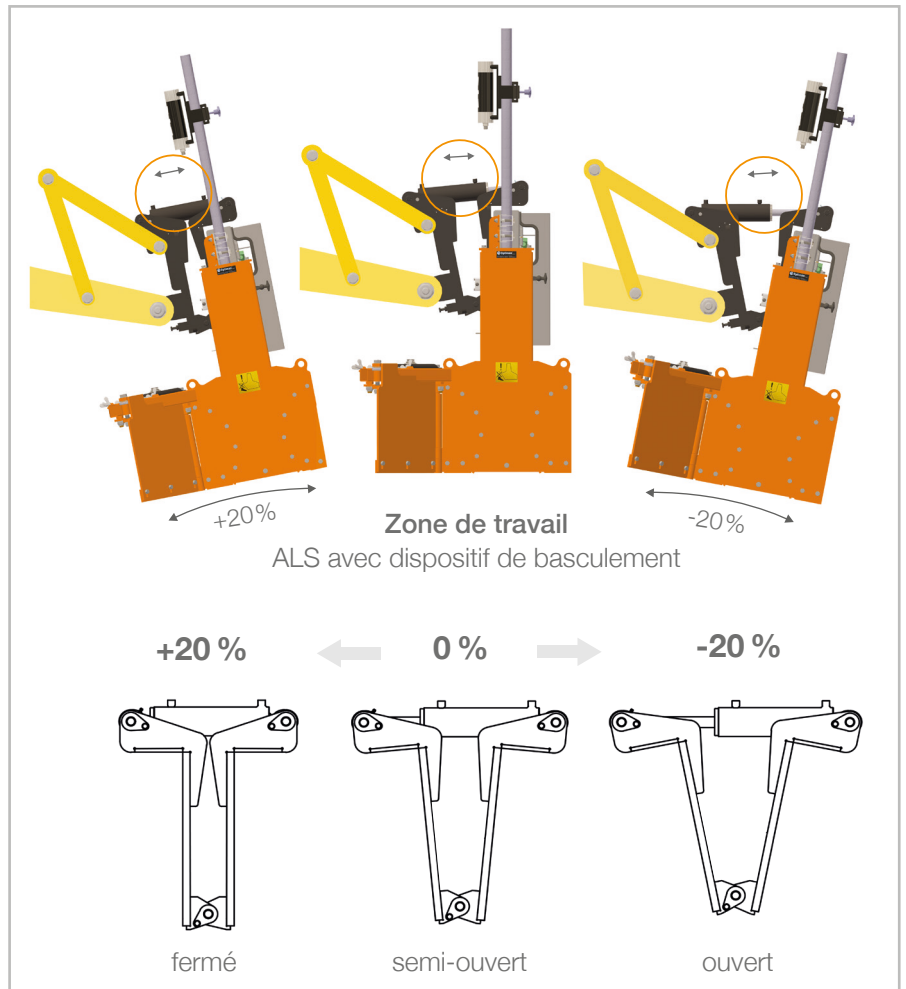

Option 2: ALS sur le vérin de basculement de la chargeuse sur pneus

