

Optimas® Pflastergreifer Multi6 M

Solide Verarbeitung. Effektives Ergebnis. Bestes Preis-Leistungs-Verhältnis!

Erfunden by Optimas. Made in Germany.

Bereits 1978 entwickelte Optimas den weltweit ersten Pflastergreifer. Das innovative Anbaugerät für die Pflasterverlegemaschine konnte auch an alle gängigen Baumaschinen montiert werden – eine richtungsweisende Erfindung, die bis heute begeistert!

Der Erfolg und die Erfahrung zeigen: Viele der Optimas Pflastergreifer verlegten bereits problemlos einige 100.000 m² Pflaster. Das bestätigt die solide Verarbeitung und den Vorteil einer „Made in Germany“ Produktion. Es lohnt sich, vor einer Kaufentscheidung Preis und Technik zu vergleichen: Optimas bietet definitiv das beste Preis-Leistungs-Verhältnis!



Neu!

Light Variante: Pflastergreifer mit Ein-Hydraulikkreis-Steuerung für Minibagger ab 1,7 to. – 15 % leichter als der Standardgreifer.

Je nach Baggertyp sorgt eine Fahrwerksverbreiterung oder ein angebrachtes Kontergewicht für ausreichend Standfestigkeit. Welche Variante für den Anwender geeignet ist, hängt u. a. vom Trägergerät ab. Dieser Punkt sollte in einem Beratungsgespräch mit Optimas geklärt werden.

Unser „Kennenlern-Angebot“:

Sie möchten den Optimas Pflastergreifer testen?

Buchen Sie einen Vorführtermin und unser geschultes Personal führt Ihnen auf Ihrer Baustelle die Optimas Technik **kostenlos** vor. **Jetzt einen Termin vereinbaren – per Mail: info@optimas.de oder telefonisch: 04498-92420 ...**

... oder besuchen Sie uns!

Das **Besucher- und Trainingszentrum in Ramsloh** oder unsere **Erlebniswelt im Coreum** bieten Ihnen hierzu die Gelegenheit. Hier führen wir Ihnen die Optimas Geräte gerne vor – quasi „live“ im Arbeitseinsatz! Sie können die Geräte auch gleich selbst testen – ganz unverbindlich!



Besucher- und Trainingszentrum Ramsloh



Musterbaustelle im Coreum, Stockstadt a. R.



Sprechen Sie uns an!



Profi für Straßen- und Pflasterbausysteme

Optimas Maschinenfabrik · H. Kleinemas GmbH
Industriestraße 12 · 26683 Saterland-Ramsloh

Tel.: +49-(0) 4498 / 92 42-0

Fax: +49-(0) 4498 / 92 42-42

e-mail: info@optimas.de · www.optimas.de

Besuchen Sie uns auf

Optimas® Pflastergreifer

Multi6 M

viel schaffen statt viel schuften!

Für den universellen Anbau an Bagger & Lader



An die Steine,
... fertig, los!

Es ist die ausgereifte Technik,
die Qualität greifbar macht.

In 3 Arbeitsschritten zur perfekt
verlegten Pflasterfläche.

Optimas Pflastergreifer Multi6 M: das flexible Anbaugerät für Baumaschinen.

Optimas bietet Ihnen einen kostengünstigen und ausbaubaren Einstieg mit unserer innovativen und stetig über die Jahre weiterentwickelten Technik des Pflastergreifer Multi6 M. Ein flexibles System – einsetzbar für den Anbau an alle gängigen Baumaschinen.

... und das sind Ihre Vorteile

Flexible Einsetzbarkeit

- Der Pflastergreifer Multi6 M legt die Steine – wenn nötig – **direkt seitlich an Wände**
- **Steinlagen von 0,6 m² bis 1,5 m²** können problemlos verarbeitet werden
- Der Pflastergreifer Multi6 M greift **dünne Steine mit 4,0 cm** oder **dicke Steine mit 24,0 cm** und ebenso **leichte Steinlagen mit etwa 130 kg** oder **volumige Schwerlaststeine mit z. B. 550 kg Eigengewicht**
- **Unebene Steinlagen** nimmt der Greifer genauso auf, wie ebene
- Der Multi6 M **verschiebt die Steine einfach in den Läuferverband**, egal ob das verwendete Rechteckpflaster verlegegerecht ist oder nicht
- **Selbst verschiebesichere Steine** werden problemlos in den Läuferverband verschoben
- **Steine im Fischgrätverband** mit halben Steinen oder ohne werden problemlos verlegt
- **Ob Betonsteinpflaster oder Klinker** – der Greifer leistet auch bei diesem Material seine Arbeit ohne Wenn und Aber

Einfache Bedienbarkeit

- **Der Baggerführer** kann die Verlegearbeiten ohne weitere Hilfe ausführen.
- **„Schwing-Stop-Aufhängung“**
- **Auch für ungeübte** Bediener einfach zu händeln.

Universelle Anschlussmöglichkeiten

- **Einfache Montage** an alle üblichen Baumaschinen (Hydraulikbagger, Radlader ...)

Materialschonend

- Durch die **intelligente 6-Arm-Greiftechnik** nur 60 bar Hydraulikdruck nötig.
- **Sehr schonendes** Greifen und Ablegen der Steine.

Optimale Ausbaubarkeit

- **Eine spätere Montage** an die Optimas-Verlegemaschine ist problemlos möglich.

Intelligente Technik

- **Lieferbar für Ein- und Zwei-Hydraulikkreislaufgeräte.** Serienmäßig mit Anlegehilfe. Die verhindert das Verkanten der Steine beim Ablegen.
- **NEU: 3 K Steuerung – Drehmotor und Umschaltventil** (Gebrauchsmuster Nr. 20 2018 103 859.1) Intelligente Kombination aus öldurchführendem hydraulischen Drehmotor und mechanischem Umschaltventil. Der Bediener führt mit nur 2 Hydraulikkreisen alle 3 benötigten Funktionen separat aus:

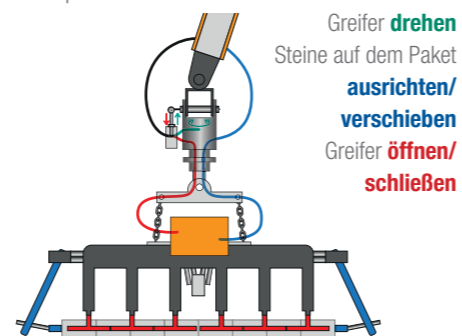

Die einfache Arbeitsweise des Pflastergreifers – ein Multitalent!

1. Ausrichten (ggfs. Verschieben)

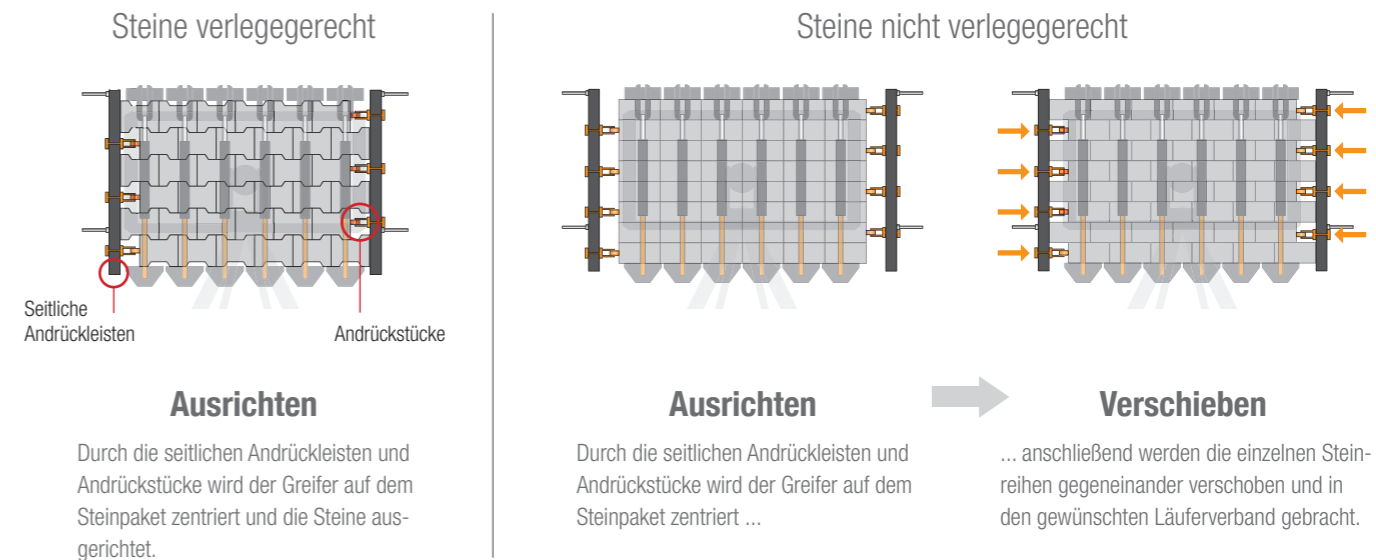

2. Greifen

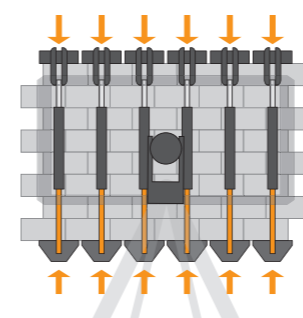

Der Greifer besteht aus 6 einzelnen Greifarmen (an jeder Stelle optimaler Druck), die durch Federstahl miteinander verbunden sind. Dadurch passt sich der Greifer der Steinlage auch bei extremen Toleranzen an.

- nur 60 bar Hydraulikdruck
- schonendes Greifen der Steine

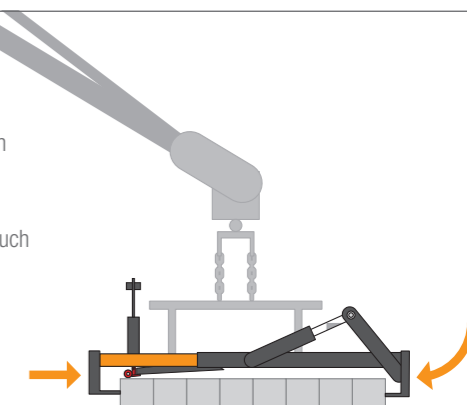

3. Ablegen

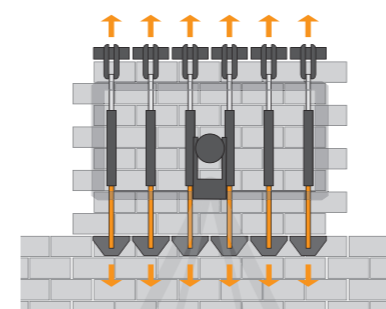

Beim Lösen der Greifarme gehen die Steine auf Abstand: lockere Verlegung.

