

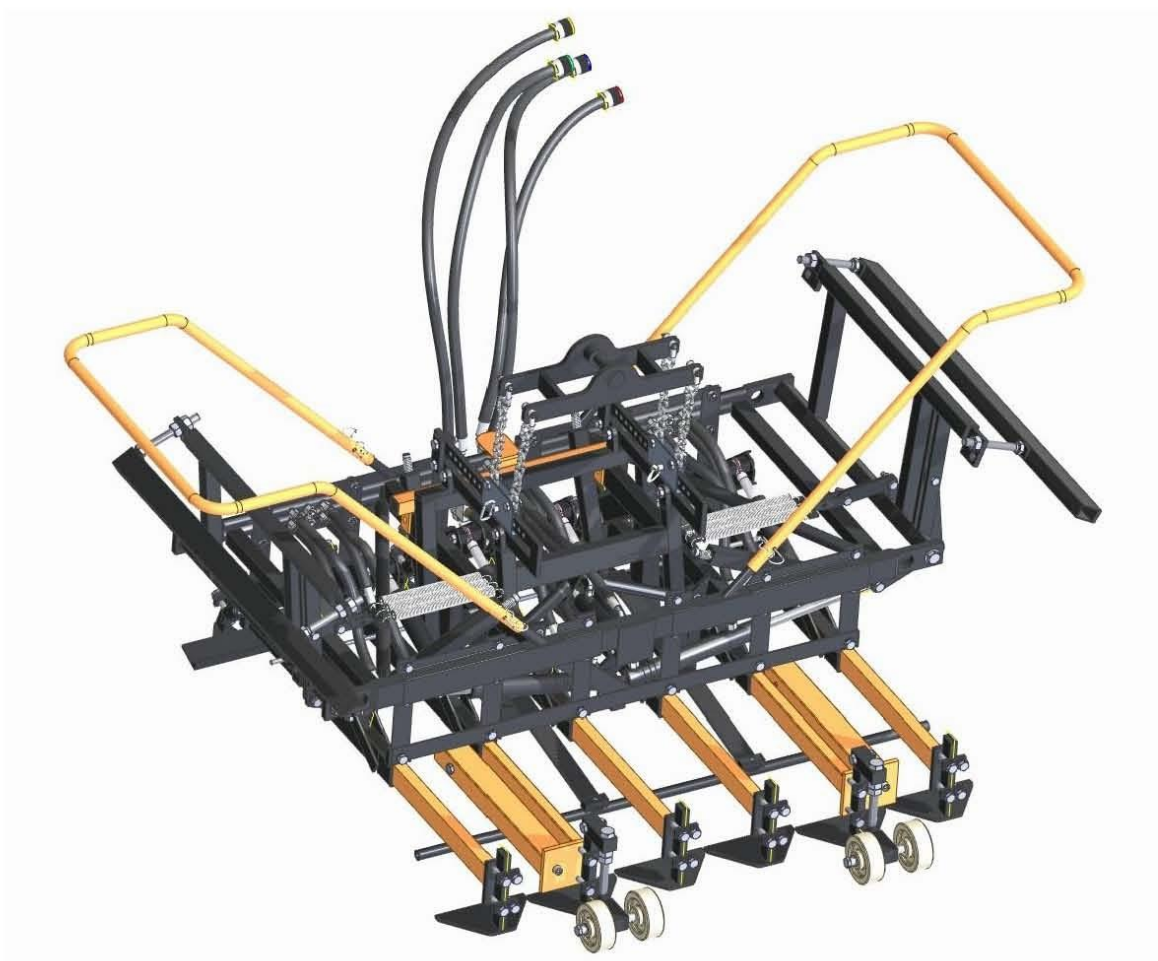

Optimas[®]

Ersatzteilliste

Hydraulik-Verstell-Greifer



Optimas Maschinenfabrik H. Kleinemas GmbH
Industriestrasse 12 26683 Saterland
tel.: 04498 9242-0 fax: -42 www.optimas.de

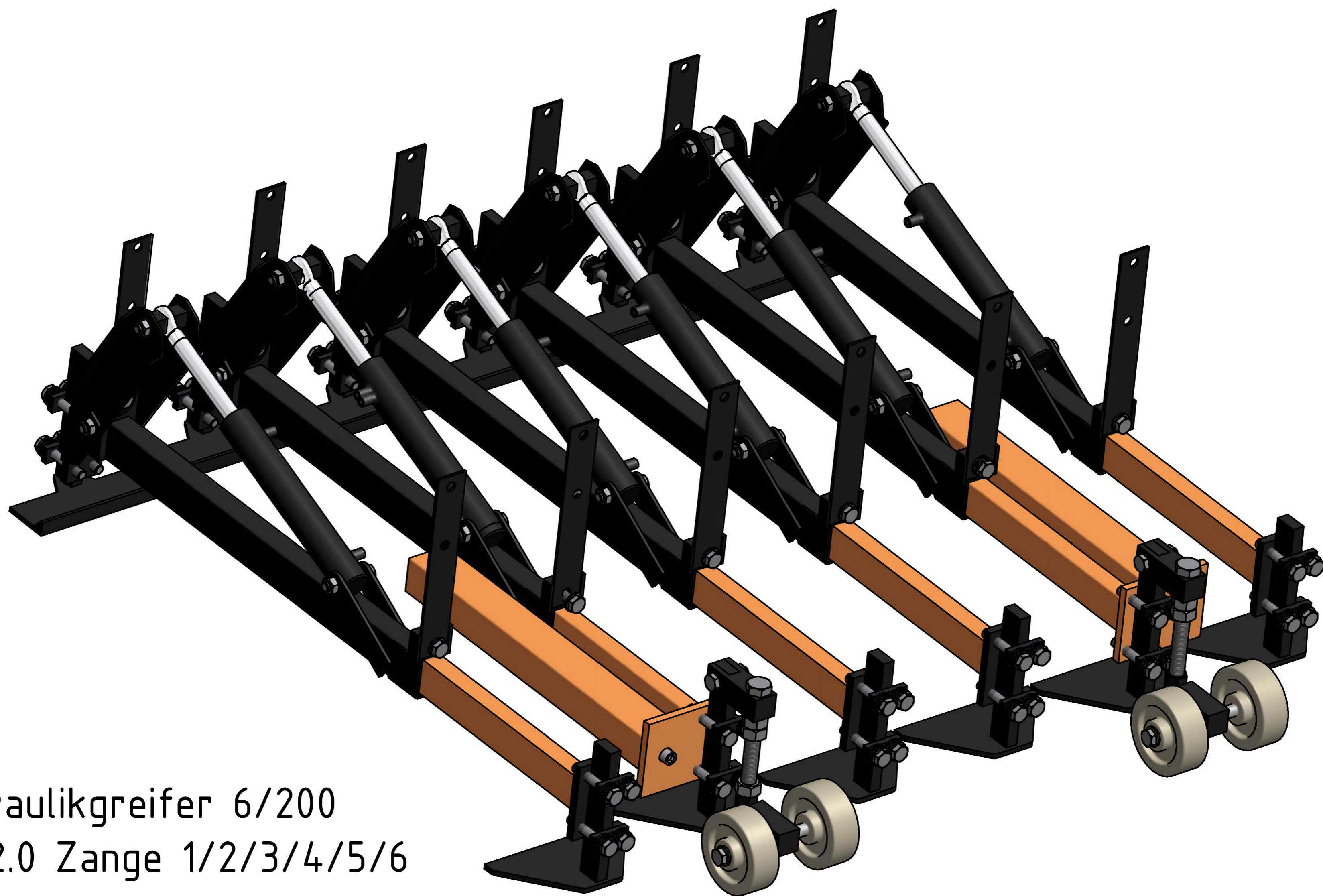

Hydraulikgreifer 6/200
1.0-2.0 Zange 1/2/3/4/5/6

Technologie:		Werkstoff:	
Gezeichnet	Datum	Name	 Optimas Maschinenfabrik H. Kleinemas GmbH
05.05.2011	W. Malke		
Norm			
Maßstab:			Blatt: A2

1.0 Ersatzteilliste Zange 1/3/4/6				
POS. NR.	ANZAHL	BEZEICHNUNG	Art. Nr.	SONSTIGES
1.1	9	Sechskantschraube M12x70	51608	
1.2	32	Spannscheibe	51609	
1.3	4	Flachstahl	51610	
1.4	1	Greiferbacke	51611	Bewegliche Seite
1.5	1	Zangengelenk	51613	
1.6	1	Federstahl	51615	
1.7	2	Tellerscheibe M10	51616	
1.8	1	Sechskantschraube M12x83	51612	gekürzt
1.9	3	Sechskantmutter M12	51617	
1.10	2	Sechskantschraube M10x25	51622	
1.11	1	Hydraulikzylinder	51618	
1.11a	1	Hydraulikzylinder Dichtungssatz	51619	
1.12	1	Sechskantschraube M12x65	51627	
1.13	1	Federstahl	51620	
1.14	1	Tellerscheibe M12	51621	
1.15	1	Teleskoprohr	51623	
1.16	1	Greiferbacke	52745	Starre Seite
1.17	1	Gewindespindel M14	51624	
1.18	1	Feder	51626	
1.19	1	Innensechskantschraube M10x40	51629	
1.20	1	Zangenrohr	51628	

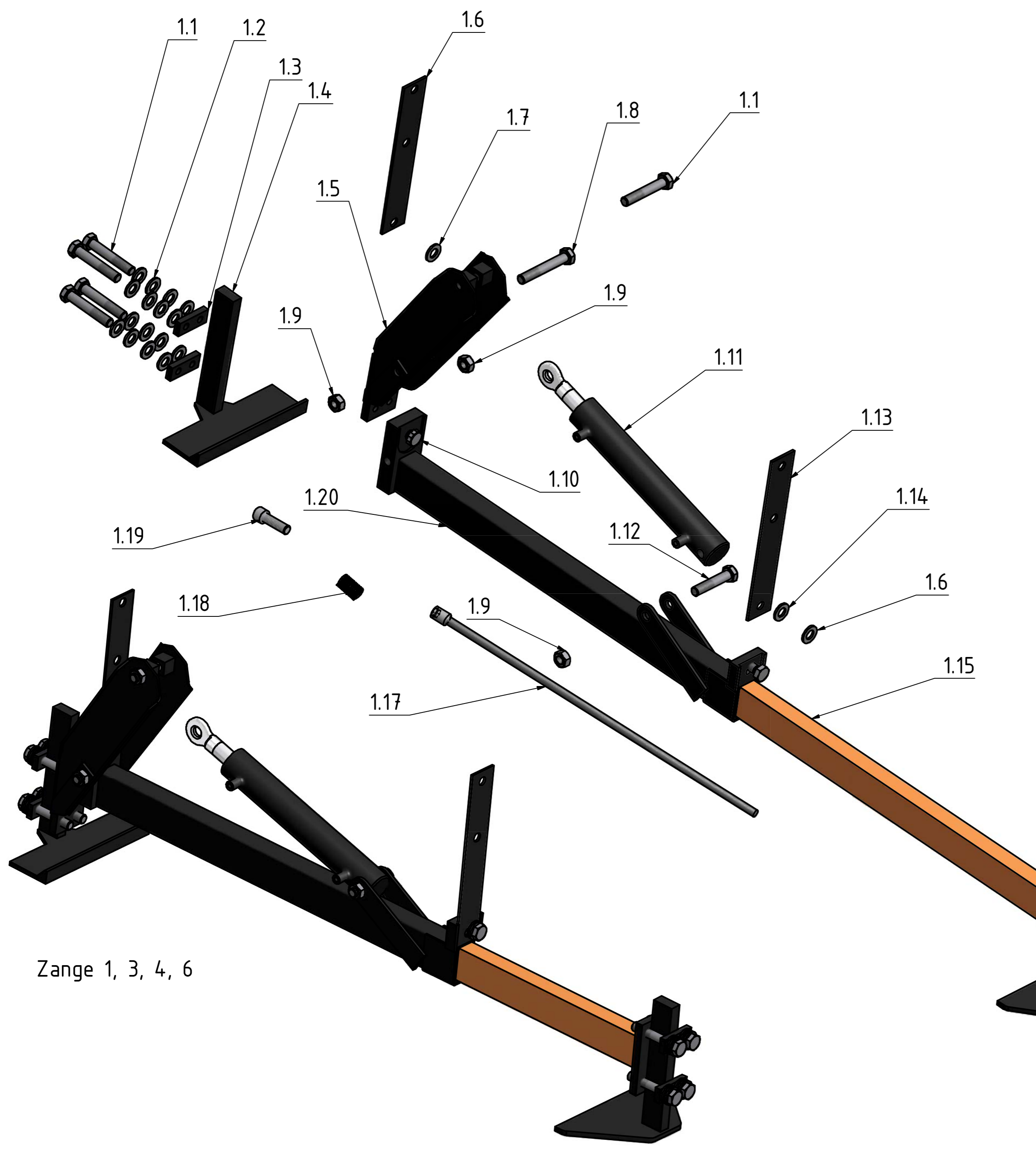

Zange 1, 3, 4, 6

Technologie:		Werkstoff:	
Bezeichnet	Datum	Name	
05.05.2011		W. Malke	
Kontrolliert:			
Norm:			
Maßstab:			
Ersatzteilliste Zange 1/3/4/6			Blatt: A2

Optimas Maschinenfabrik
H. Kleinemas GmbH

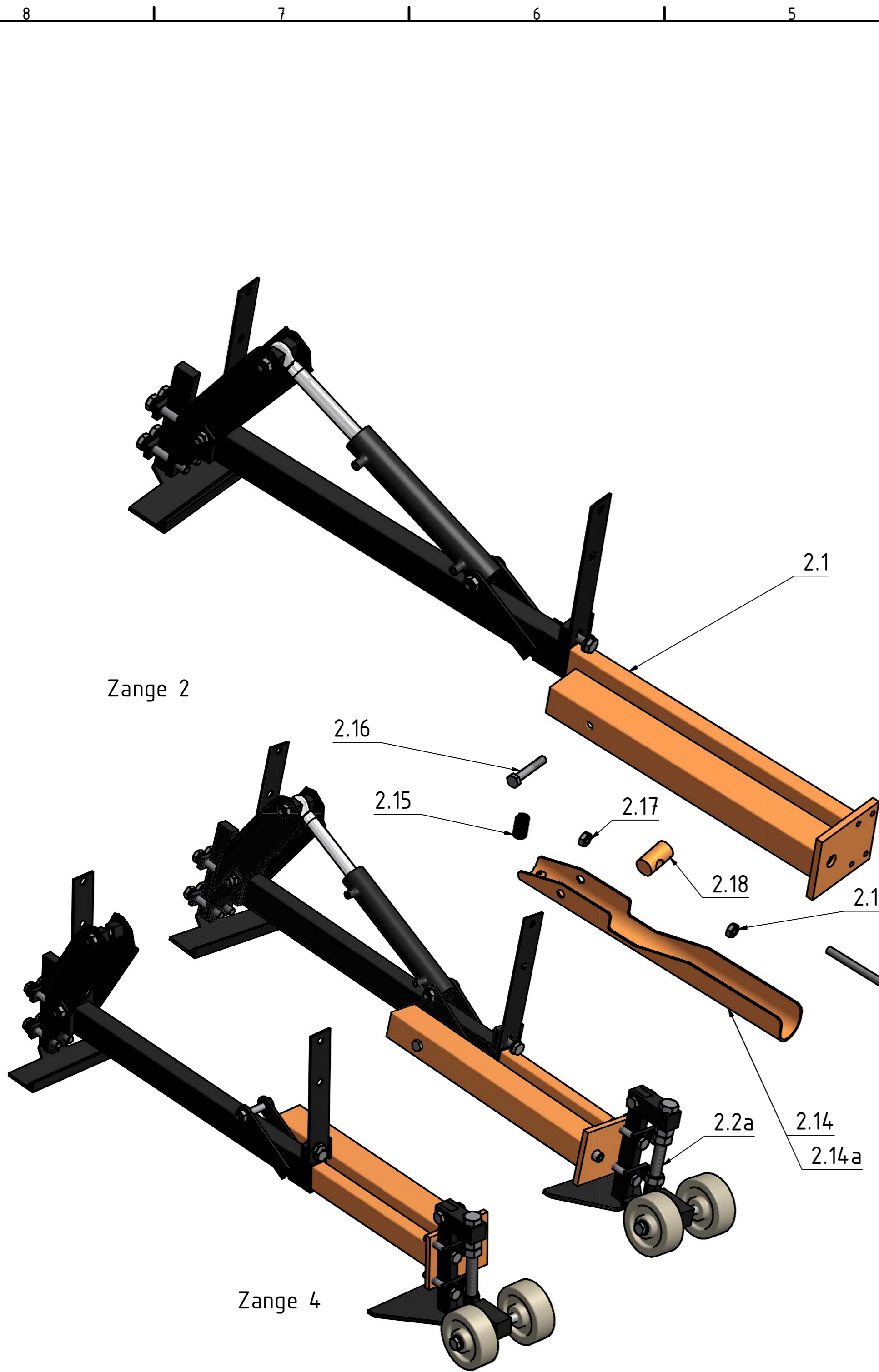

2.0 Ersatzteilliste Zange 2/4

POS. NR.	ANZAHL	BEZEICHNUNG	Art. Nr.	SONSTIGES
2.1	1	Teleskoprohr mit Höhenversteller	51632	
2.2a	1	Greiferbacke starr ohne Rollen Set	}	
2.2	1	Sechskantschraube M12x45		
2.3	1	Greiferbacke mit Rollenvorrichtung		
2.4	2	Sechskantmutter M12		
2.5	1	Halterung für Rollenvorrichtung		
2.6	1	Sechskantschraube M16x210		bestehend aus Pos. 2.2 - 2.11 Art. Nr. 52746
2.7	3	Sechskantmutter M16		
2.8	1	Gelenk für Rollenvorrichtung		
2.9	2	Gleithülse		
2.10	4	U-scheibe M12		
2.11	1	Sechskantschraube M12x200		
2.12	2	Kunststoffrollen	47786	
2.13	1	Gewindespindel M10x330	51630	
2.14	1	Höheversteller	52807	Hydrau. Anlegehilfe
2.14a	1	Höhenversteller	51631	Mechan. Anlegehilfe
2.15	1	Feder	51635	
2.16	1	Sechskantschraube M10x55	51636	
2.17	2	Sechskantmutter M10	51633	
2.18	1	Welle	51634	
2.19	8	Sechskantschraube M12x70	51608	
2.20	32	Spannscheiben	51609	
2.21	2	Flachstahl	51610	

Technologie:		Werkstoff:	
Gezeichnet:	Datum:	Name:	 Optimas Maschinenfabrik H. Kleinemas GmbH
Kontrolliert:	05.05.2011	W. Malke	
Norm:			
Maßstab:			
Ersatzteilliste Zange 2/4			Blatt: A2



Hydraulikgreifer 6/200
3.0 Grundrahmen mit Anlegehilfe

Technologie:		Werkstoff:	
Gezeichnet	Datum	Name	 Optimas Maschinenfabrik H. Kleinemas GmbH
05.05.2011	W. Malke		
Kontrolliert:			
Norm:			
Maßstab:			Blatt:
			A2

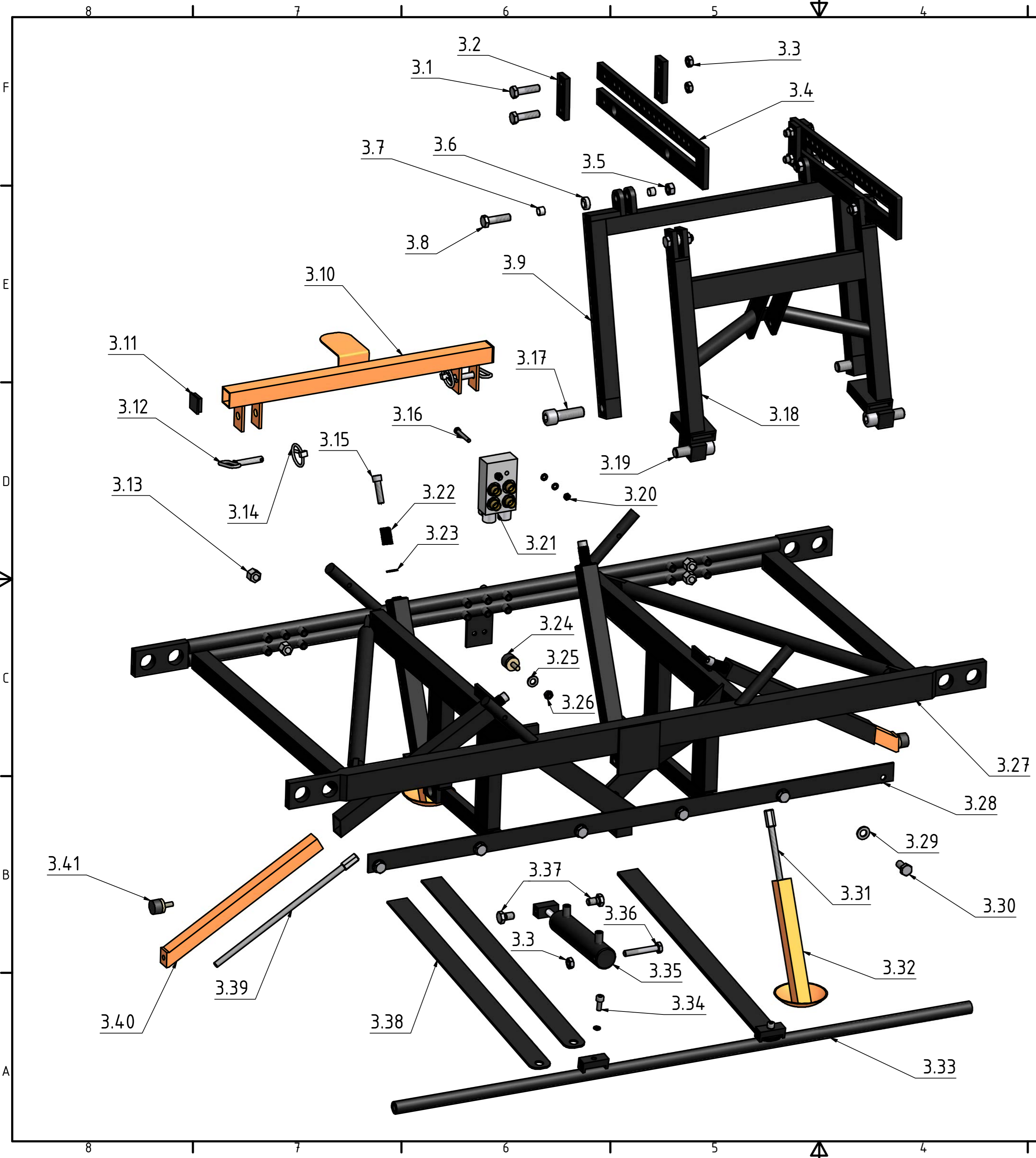

Ersatzteilliste Grundrahmen mit Anlegehilfe				
POS. NR.	Art. Nr.	BEZEICHNUNG	Art. Nr.	SONSTIGES
3.1	4	Sechskantschraube M10x40	51558	
3.2	4	Flachstahl	52789	
3.3	5	Sechskantmutter M10	51646	
3.4	2	Gabel	51652	
3.5	4	Sechskantmutter M12	51654	
3.6	4	Gelenklager GE12E	51653	
3.7	8	Buchse D12	52786	
3.8	4	Sechskantschraube M12x50	51655	
3.9	1	Kipp-Rahmen 1	51651	
3.10	1	Schutzbügel	51656	
3.11	2	Kunststoffdeckel	52787	
3.12	2	Fixierbolzen	52790	
3.13	4	Blindstopfen	52791	
3.14	2	Klappsplint	52747	
3.15	4	Innensechskantschraube M10x40	51648	
3.16	2	Sechskantschraube M6x45	51553	
3.17	2	Innensechskantschraube M20x60	52792	gekürzt
3.18	1	Kipp-Rahmen 2	51650	
3.19	2	Innensechskantschraube M20x55	52793	gekürzt
3.20	2	Sechskantmutter M6	51066	
3.21	1	Aluminiumblock kpl.	51663	
3.22	4	Druckfeder	51649	
3.23	4	U-Scheibe M10	51285	
3.24	2	Gummipufferd30x30	51662	
3.25	2	Federring M8	51152	
3.26	2	Sechskantmutter M8	50974	
3.27	1	Greifer-Rahmen	51666	
3.28	1	Abstandsleiste	52794	
3.29	6	Tellerscheiben M10	51616	
3.30	6	Sechskantschraube M10x25	51548	
3.31	2	Gewindespindel M10x200	51642	
3.32	2	Teleskopteller	51640	
3.33	1	Rundstahl für Anlegehilfe	52396	
3.34	2	Innensechskantschraube M10x20	52795	
3.35	1	Hydraulikzylinder 32/12/105	51644	
3.35a	1	Hydraulikzylinder Dichtungssatz	51645	
3.36	1	Sechskantschraube M10x65	51643	
3.37	2	Sechskantschraube M10x20	51647	
3.38	4	Federstahl L600	52395	
3.39	2	Gewindespindel M10x300	51661	
3.40	2	Teleskoprohr Seitl. Andrücken	51660	
3.41	2	Gummipuffer D30x30	51662	gekürzt

Technologie:		Werkstoff:	
Bezeichnet	Datum	Name	
05.05.2011		W. Malke	
Kontrolliert			
Norm			
Maßstab:			

Optimas Maschinenfabrik
H. Kleinemas GmbH

Blatt:
A2

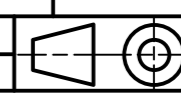

Hydraulikzylinder 6/200
 4.0 Grundrahmen mit Seitlich Andrücken

Technologie:		Werkstoff:	
Gezeichnet	Datum	Name	 Optimas Maschinenfabrik H. Kleinemas GmbH
Kontrolliert	06.06.2011	W. Malke	
Norm			
Maßstab:			Blatt:
			A2

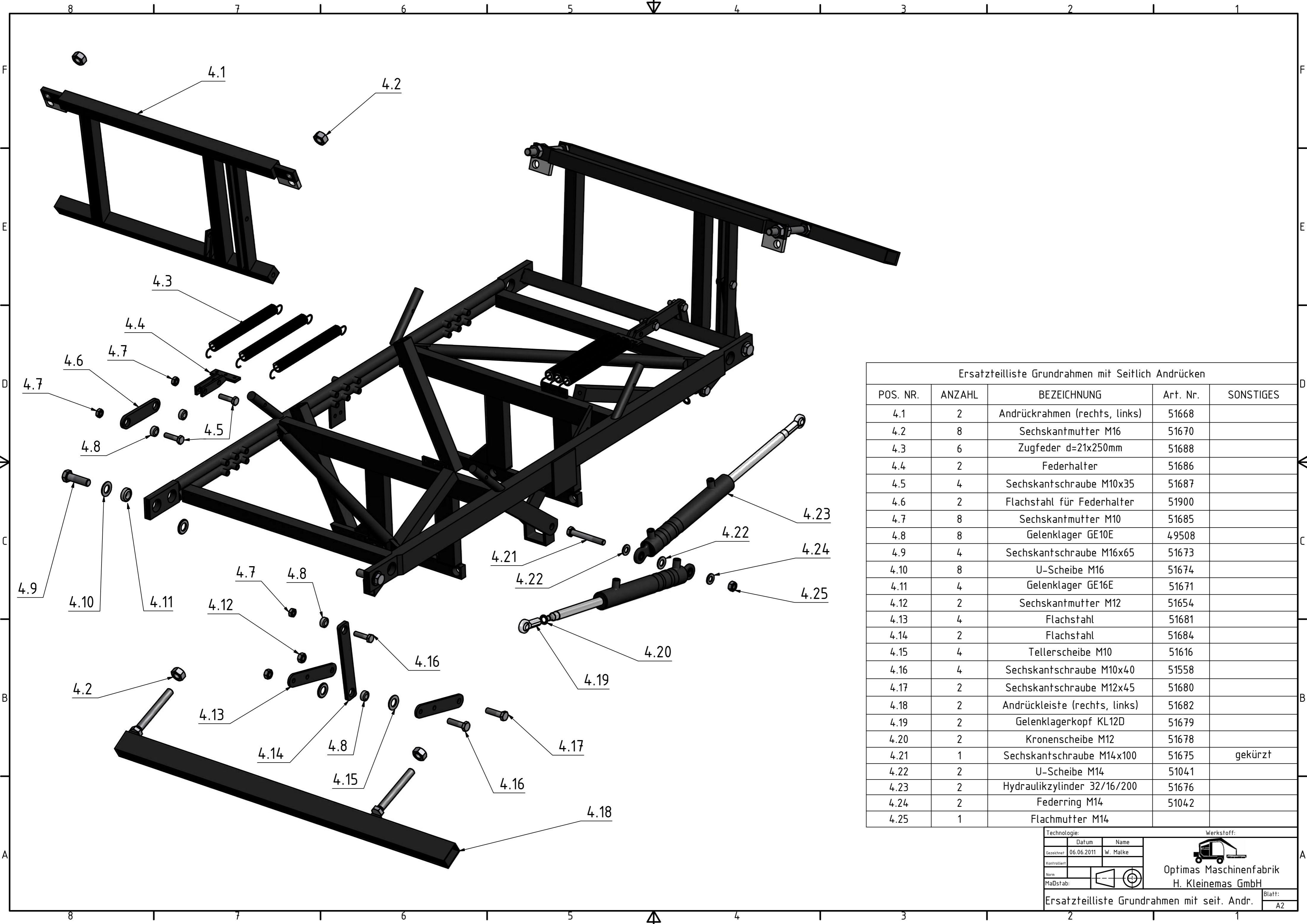

Ersatzteilliste Grundrahmen mit Seitlich Andrücken

POS. NR.	ANZAHL	BEZEICHNUNG	Art. Nr.	SONSTIGES
4.1	2	Andrückrahmen (rechts, links)	51668	
4.2	8	Sechskantmutter M16	51670	
4.3	6	Zugfeder d=21x250mm	51688	
4.4	2	Federhalter	51686	
4.5	4	Sechskantschraube M10x35	51687	
4.6	2	Flachstahl für Federhalter	51900	
4.7	8	Sechskantmutter M10	51685	
4.8	8	Gelenklager GE10E	49508	
4.9	4	Sechskantschraube M16x65	51673	
4.10	8	U-Scheibe M16	51674	
4.11	4	Gelenklager GE16E	51671	
4.12	2	Sechskantmutter M12	51654	
4.13	4	Flachstahl	51681	
4.14	2	Flachstahl	51684	
4.15	4	Tellerscheibe M10	51616	
4.16	4	Sechskantschraube M10x40	51558	
4.17	2	Sechskantschraube M12x45	51680	
4.18	2	Andrückleiste (rechts, links)	51682	
4.19	2	Gelenklagerkopf KL12D	51679	
4.20	2	Kronenscheibe M12	51678	
4.21	1	Sechskantschraube M14x100	51675	gekürzt
4.22	2	U-Scheibe M14	51041	
4.23	2	Hydraulikzylinder 32/16/200	51676	
4.24	2	Federring M14	51042	
4.25	1	Flachmutter M14		

Technologie:		Werkstoff:	
Gezeichnet	Datum	Name	
06.06.2011		W. Malke	
Kontrolliert			
Norm			
Maßstab:			



Optimas Maschinenfabrik
 H. Kleinemas GmbH

Blatt: A2

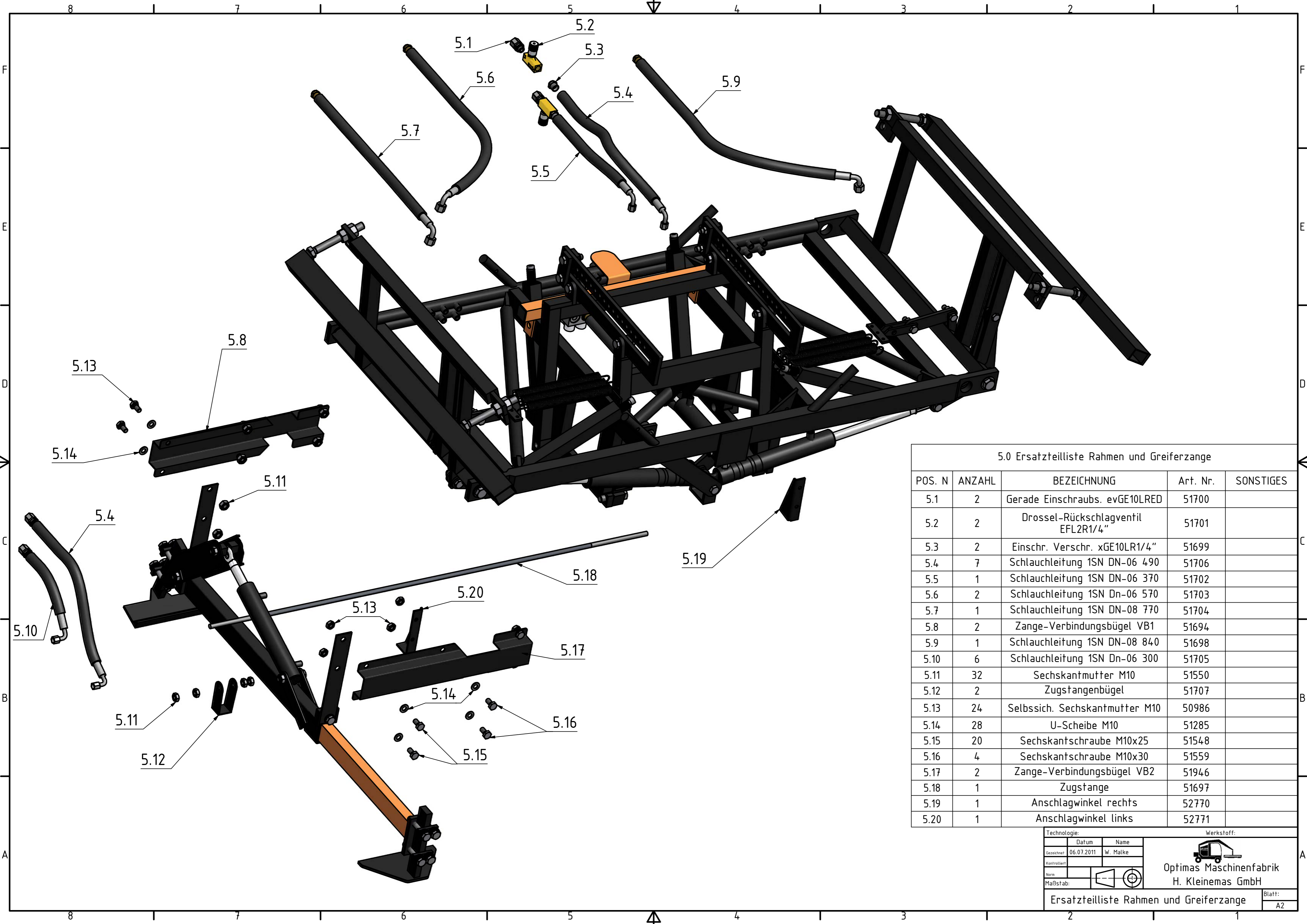

Hydraulikgreifer 6/200
5.0 Rahmen und Greiferzange

Technologie:		Werkstoff:	
Gezeichnet	Datum	Name	 Optimas Maschinenfabrik H. Kleinemas GmbH
Kontrolliert	04.07.2011	W. Malke	
Norm			
Maßstab:			
			Blatt:
			A2



5.0 Ersatzteilliste Rahmen und Greiferzange

POS. N	ANZAHL	BEZEICHNUNG	Art. Nr.	SONSTIGES
5.1	2	Gerade Einschraubs. evGE10LRED	51700	
5.2	2	Drossel-Rückschlagventil EFL2R1/4"	51701	
5.3	2	Einschr. Verschr. xGE10LR1/4"	51699	
5.4	7	Schlauchleitung 1SN DN-06 490	51706	
5.5	1	Schlauchleitung 1SN DN-06 370	51702	
5.6	2	Schlauchleitung 1SN Dn-06 570	51703	
5.7	1	Schlauchleitung 1SN DN-08 770	51704	
5.8	2	Zange-Verbindungsbügel VB1	51694	
5.9	1	Schlauchleitung 1SN DN-08 840	51698	
5.10	6	Schlauchleitung 1SN Dn-06 300	51705	
5.11	32	Sechskantmutter M10	51550	
5.12	2	Zugstangenbügel	51707	
5.13	24	Selbssich. Sechskantmutter M10	50986	
5.14	28	U-Scheibe M10	51285	
5.15	20	Sechskantschraube M10x25	51548	
5.16	4	Sechskantschraube M10x30	51559	
5.17	2	Zange-Verbindungsbügel VB2	51946	
5.18	1	Zugstange	51697	
5.19	1	Anschlagwinkel rechts	52770	
5.20	1	Anschlagwinkel links	52771	

Technologie:		Werkstoff:	
Gezeichnet	Datum	Name	
06.07.2011		W. Malke	
Kontrolliert			
Norm			
Maßstab:			

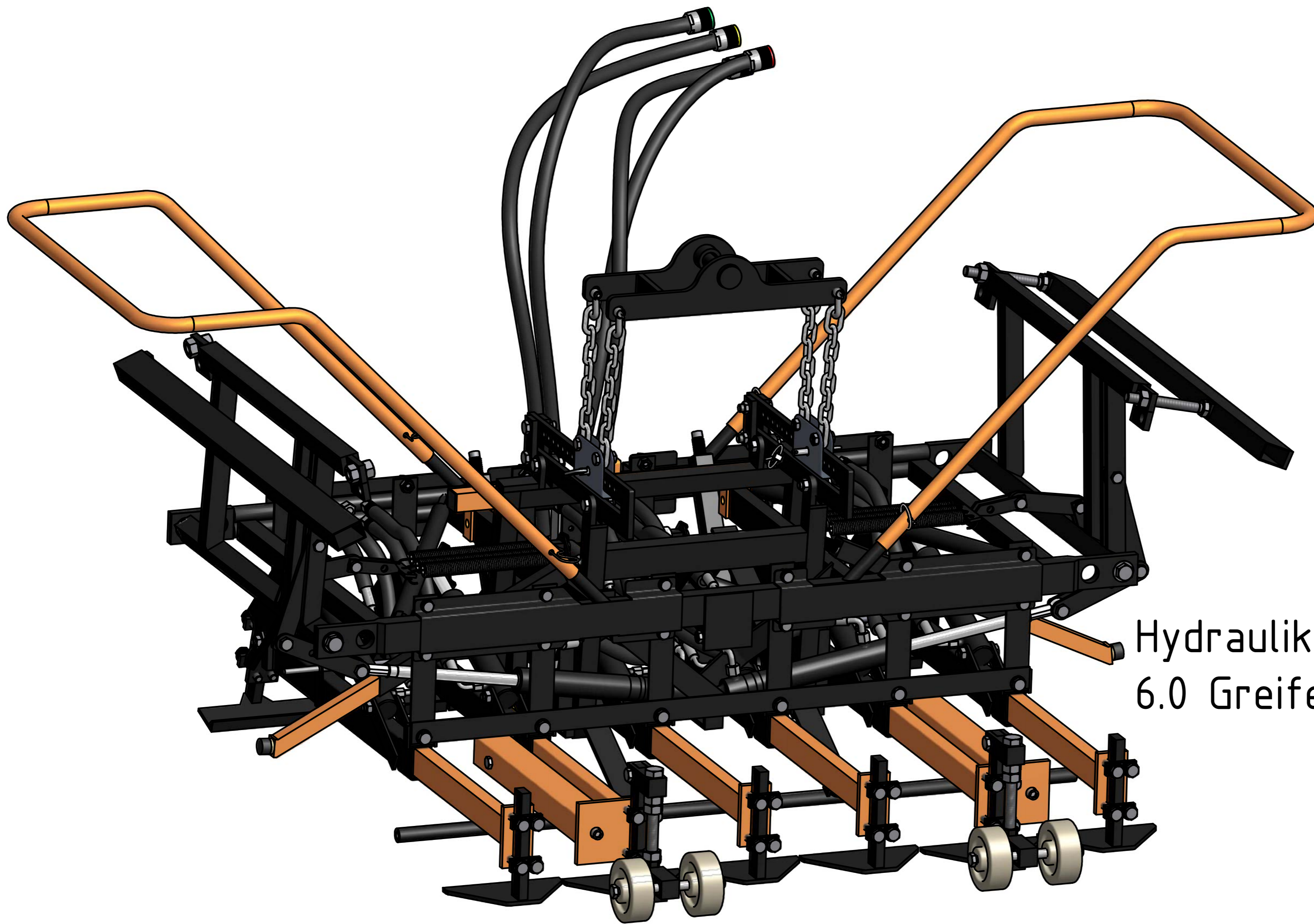

 Optimas Maschinenfabrik
 H. Kleinemas GmbH

Blatt: A2

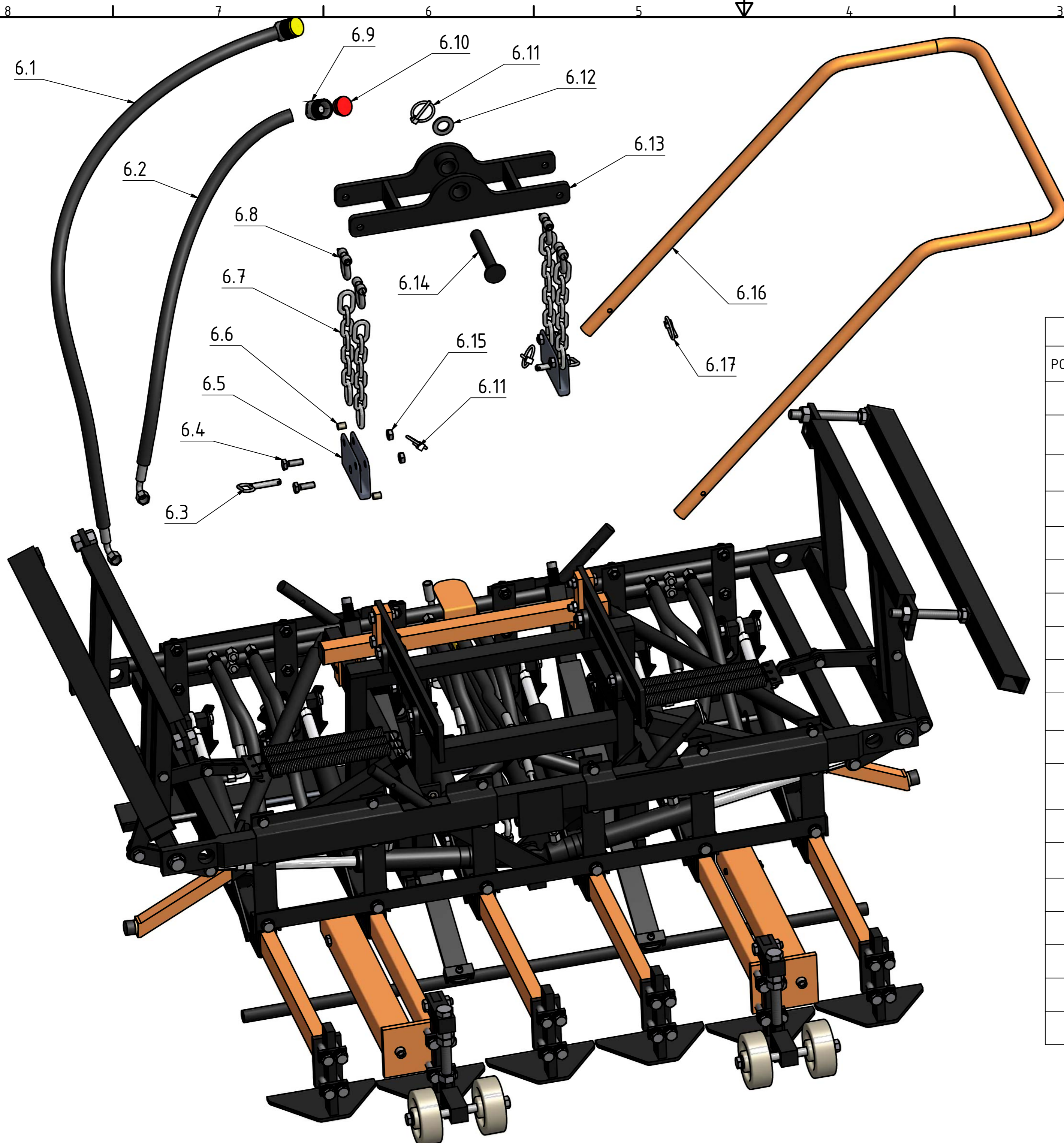

Hydraulikgreifer 6/200
6.0 Greifer und Aufhängung

Technologie:		Werkstoff:	
Gezeichnet	Datum	Name	 Optimas Maschinenfabrik H. Kleinemas GmbH
Kontrolliert	17.08.2011	W. Malke	
Norm			
Maßstab:			
			Blatt:
			A2





6.0 Ersatzteilliste Greifer und Aufhängung				
POS. NR.	ANZAHL	BEZEICHNUNG	Art. Nr.	Anzahl Erneuerungen
6.1	2	H99 Schlauchleitung 1000mm	51696	
6.2	2	H99 Schlauchleitung 1150mm	52772	
6.1	2	T22 Schlauchleitung 1270mm	54442	
6.2	2	T22 Schlauchleitung 1440mm	47533	
6.3	2	Sicherungsstift	52796	
6.4	4	Sechskantschraube M8x30	51131	
6.5	2	Verstellschlitten	47827	
6.6	4	Hülse	52797	
6.7	4	Kette	51724	
6.8	4	Schäkel	51725	
6.9	4	Schnellverschlusskupplung	51721	
6.10	4	Schnellverschluss- Schutzkappe (Grün,Rot,Gelb,Blau)	50481	
6.11	3	Klappsplint	52747	
6.12	1	U-Scheibe M20	51142	
6.13	1	Aufhängung-Rahmen	51344	
6.14	1	Bolzen	48765	
6.15	4	Sechskantmutter M8	50974	
6.16	2	Bügel	51713	
6.17	4	Splint	51712	

Technologie:		Werkstoff:	
Gezeichnet	Datum	Name	
	22.02.2012	W. Malke	
Kontrolliert			
Norm			
Maßstab:			
Ersatzteilliste Greifer und Aufhängung			Blatt:
			A2

 Optimas Maschinenfabrik
 H. Kleinemas GmbH

NOTIZ

Technische Änderungen vorbehalten!

Technologie:		Werkstoff:	
Gezeichnet	Datum	Name	 Optimas Maschinenfabrik H. Kleinemas GmbH
Kontrolliert	17.08.2011	W. Malke	
Norm			
Maßstab:			Blatt: A2