



# Optimas<sup>®</sup>

Spezialist für Pflaster-Verlegetechnik

## Ersatzteilliste

### Optimas PlanMatic

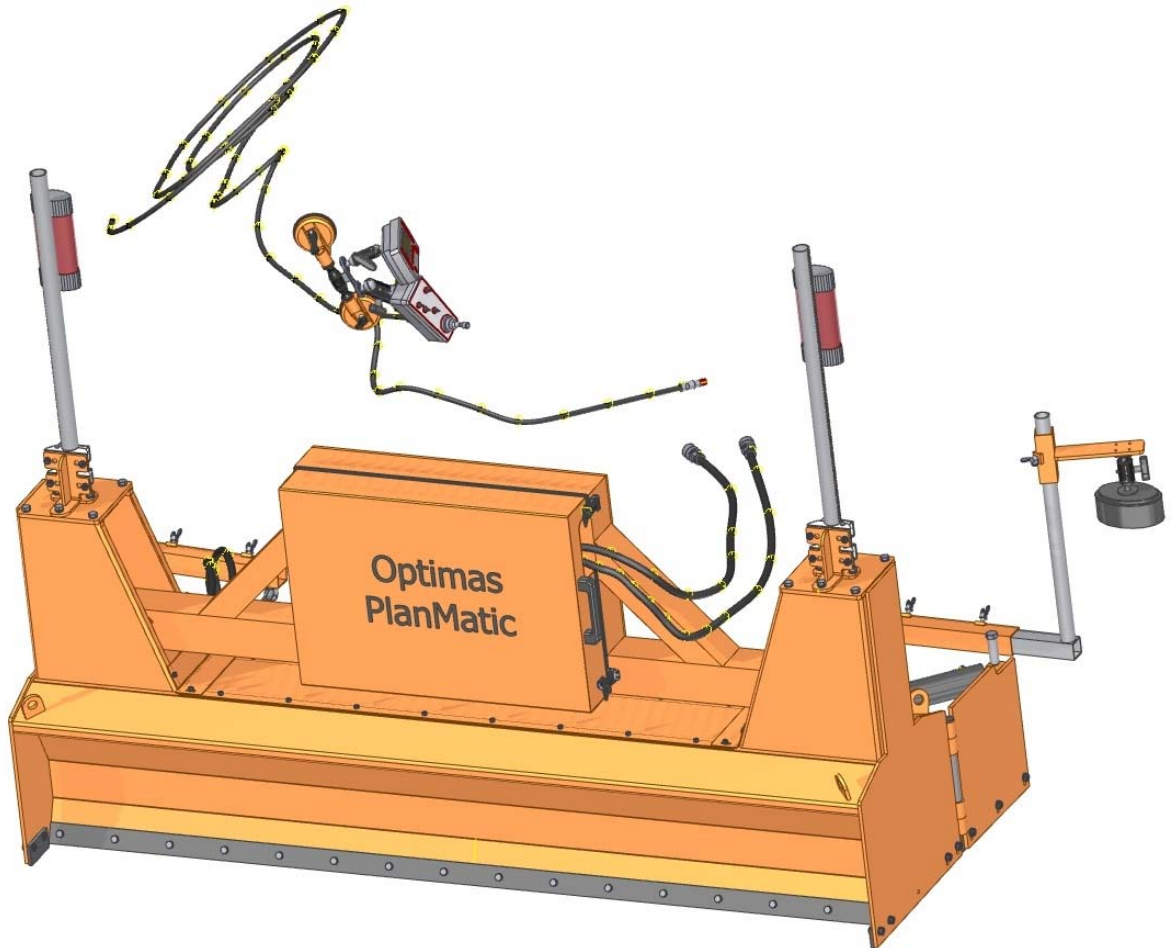

---

Optimas Maschinenfabrik H. Kleinemas GmbH  
Industriestrasse 12 26683 Saterland  
tel.: 04498 9242-0 fax: -42 [www.optimas.de](http://www.optimas.de)



## Inhaltsverzeichnis

### **BAUGRUPPE 1**

- Rahmen/Chassie -

### **BAUGRUPPE 2**

- Verkleidung -

### **BAUGRUPPE 3**

- Seitenklappen -

### **BAUGRUPPE 4**

- Hydraulikschläuche/Ventile -

### **BAUGRUPPE 5**

- Lasereinheit -

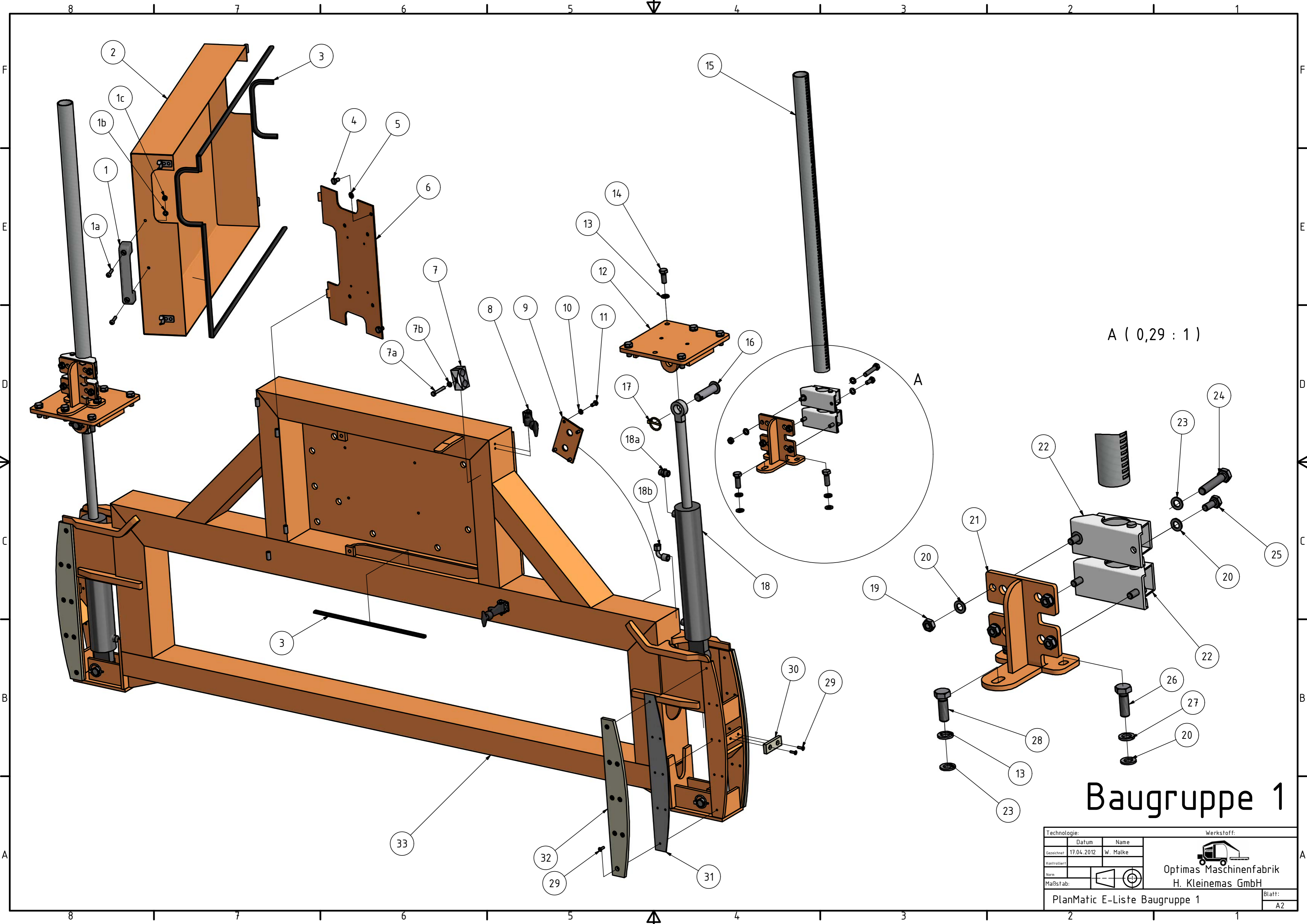

A ( 0,29 : 1 )

# Baugruppe 1

Technologie:		Werkstoff:	
Gezeichnet	Datum	Name	
17.04.2012		W. Malke	
Kontrolliert:			
Norm:			
Maßstab:			
PlanMatic E-Liste Baugruppe 1			Blatt: A2



Optimas Maschinenfabrik  
H. Kleinemas GmbH

Ersatzteilliste PlanMatic Baugruppe 1

Pos. Nr.	Anzahl	Bezeichnung	Art. Nr.
1	1	Haubengriff	50736
1a	2	Schlossschraube M8x40 DIN 603	52843
1b	2	Federring M8 DIN 127	51152
1c	2	Sechskantmutter M8 DIN 934	50974
2	1	Haube	52844
3	1	Kantenschutz	52845
4	2	Sechskantschraube M8x16 DIN 933	82846
5	2	Federring M8 DIN 127	51152
6	1	Klappe für E-Kasten	52847
7	1	Schlauchschelle	52848
7a	1	Sechskantschraube M8x55 DIN 931	52849
7b	1	U-Scheibe M8 DIN 125	82679
8	2	Haubenspanngummi	52850
9	2	Hydr. Anschluss-Platte	52851
10	8	Federring M6 DIN 127	51010
11	8	Sechskantschraube M6x16	51561
12	2	Kipp-Deckel	52852
13	10	Federring M12 DIN 127	47117
14	10	Sechskantschraube M12x30 DIN 933	50709
15	2	Skala-Rohr	52853
16	4	Verbindungsbolzen	52854
17	4	Klappsplint	47524
18	2	Hydraulikzylinder Heben/Senken	52855
18a	2	Hydraulikverschraubung	52932
18b	2	Hydraulikverschraubung Winkel 90°	52933
19	8	Selbstsichernde Sechskantmutter M10 DIN 980	52856
20	20	U-Scheibe M10 DIN 125	52857
21	2	Rohrhalter	52858
22	4	Klemmschellen	52859
23	4	U-Scheibe M12 DIN 125	52860
24	2	Sechskantschraube M12x65 DIN 931	47317
25	8	Sechskantschraube M10x30 DIN 933	51559
26	4	Sechskantschraube M10x25 DIN 933	51548
27	4	Federring M10 DIN 127	50966
28	2	Sechskantschraube M12x35 DIN 933	52861
29	20	Senkkopfschraube M6x20 DIN 7991	52862
30	2	Kunststoffplatte	52863
31	4	Distanzblech	52864
32	4	Kunststoff Führungsplatte	52865
33	1	PlanMatic Chassie	52866

Technologie:		Werkstoff:	
Gezeichnet	Datum	Name	 Optimas Maschinenfabrik H. Kleinemas GmbH
17.04.2012	W. Malke		
Kontrolliert			
Norm			
Maßstab:			Blatt:
			A2

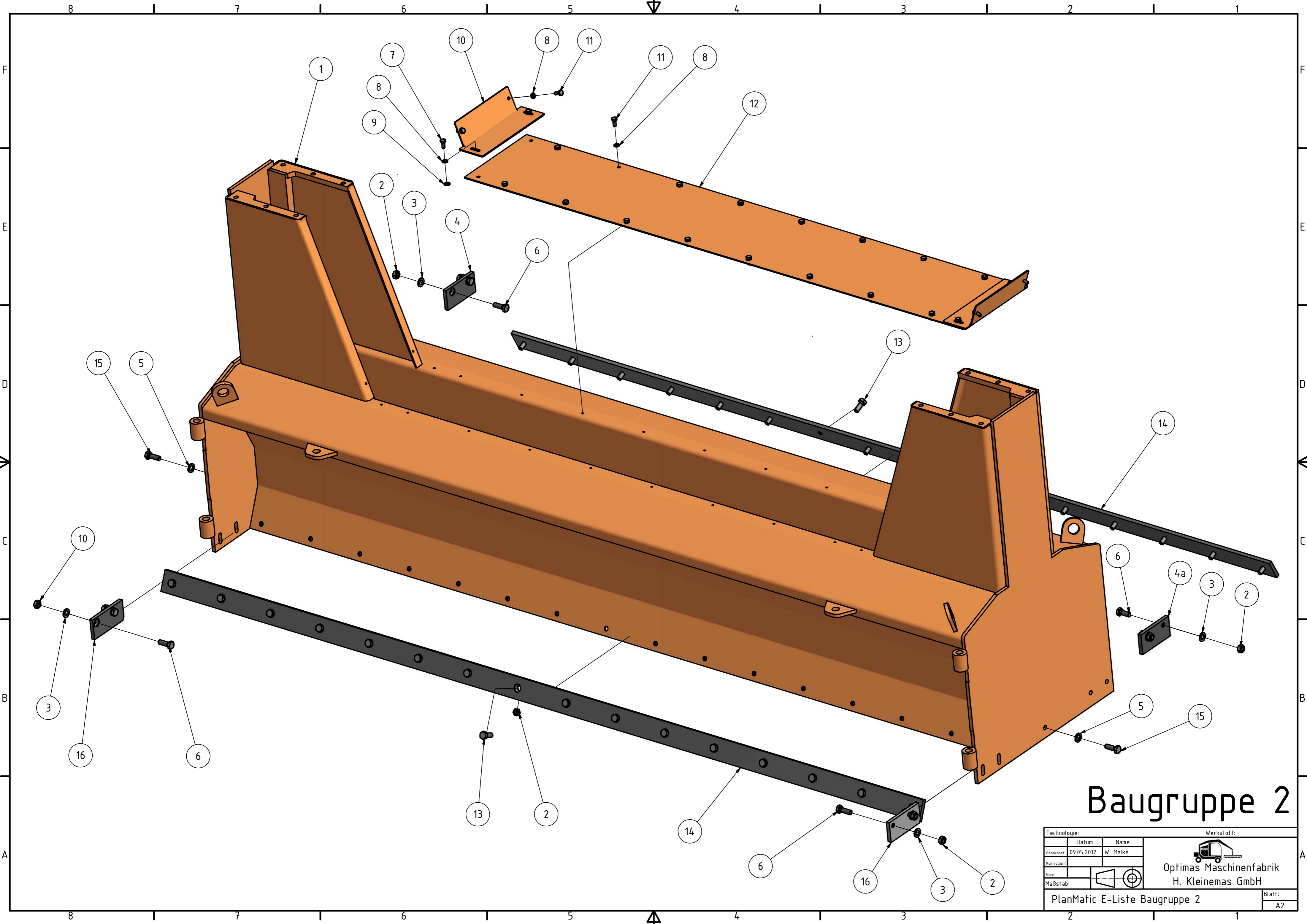

# Baugruppe 2

Technologie:		Werkstoff:	
Gezeichnet	Datum	Name	
09.05.2012		W. Malke	
Kontrolliert			
Norm			
Maßstab:			
PlanMatic E-Liste Baugruppe 2			Blatt:
			A2



Ersatzteilliste PlanMatic Baugruppe 2

Pos. Nr.	Anzahl	Bezeichnung	Art. Nr.
1	1	Rahmen/Chassie	52876
2	42	Selbstsichernde Sechsmutter M12 DIN 980	52877
3	8	U-Scheibe M12 DIN 125	528600
4	1	Hadox-Streifen kurz (Außen links)	52878
4a	1	Hadox-Streifen kurz (Außen rechts)	52879
5	2	Federring M12 DIN 127	47451
6	8	Sechskantschraube M12x35 DIN 933	52861
7	4	Sechskantschraube M8x20 DIN 933	52880
8	24	Federring M8 DIN 127	51152
9	4	U-Scheibe M8 DIN 125	52679
10	2	Winkelblech	52881
11	20	Sechskantschraube M8x16 DIN 933	52846
12	1	Abdeckblech	52882
13	32	Sechskantschraube M12x28 DIN 933	52883
14	2	Hadox-Streifen lang	52884
15	2	Sechskantschraube M12x20 DIN 933	52885
16	2	Hadox-Streifen (Innen rechts und links)	52886

Technologie:		Werkstoff:	
Gezeichnet	Datum	Name	 Optimas Maschinenfabrik H. Kleinemas GmbH
Kontrolliert	09.05.2012	W. Malke	
Norm			
Maßstab:			
			Blatt:
			A2

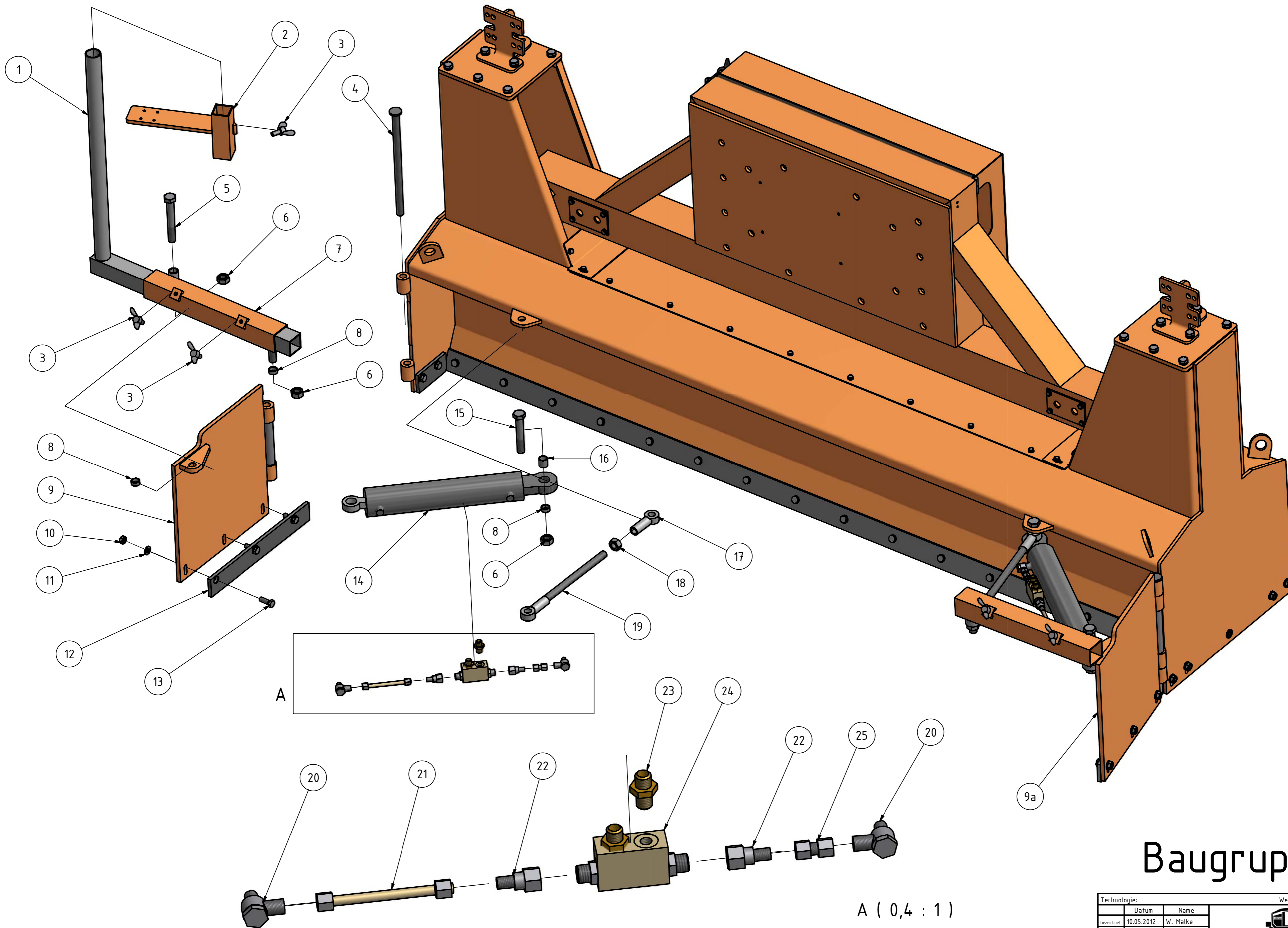

# Baugruppe 3

A ( 0,4 : 1 )

Technologie:	Werkstoff:	
Gezeichnet:	Datum:	Name:
10.05.2012	10.05.2012	W. Malke
Kontrolliert:		
Norm:		
Maßstab:		
PlanMatic E-Liste Baugruppe 3		
Blatt:		
A2		

Optimas Maschinenfabrik  
H. Kleinemas GmbH

Ersatzteilliste PlanMatic Baugruppe 3

Pos. Nr.	Anzahl	Bezeichnung	Art. Nr.
1	1	Gestell verzinkt	52887
2	1	Ultraschall-Halterung	52888
3	3	Flügelschraube M12x25 DIN 316	52889
4	2	Scharnierbolzen L350	52890
5	1	Sechskantschraube M20x140 DIN 931	51027
6	3	Selbstsichernde Mutter M20 DIN 980	51145
7	1	Verbindungsrohr	52891
8	4	Hülse L10	52892
9	1	Seitenklappe Links	52893
9a	1	Seitenklappe Rechts	52894
10	6	Selbstsichernde Mutter M12 DIN 980	52895
11	6	U-Scheibe M12 DIN 125	52860
12	2	Hadox-Schiene Mittel	52897
13	6	Sechskantschraube M12x40 DIN 931	51191
14	2	Hydraulikzylinder	52898
15	2	Sechskantschraube M20x140 gekürzt 120 DIN 931	52899
16	2	Hülse L 25	52900
17	2	Gelenkkopf	52901
18	2	Sechskantmutter Flach M20 DIN 439	52902
19	2	Gewindestange mit Gelenkkopf	52903
20	4	Hydraul. Verschraubung x-W4010LG 1/4" ED	52904
21	2	Rohrleitung L148	52905
22	4	Hydraulikverschraubung 12L/10L	52906
23	4	Hydraul. Gewindeverschraubung	52907
24	2	Ventilblock	52908
25	4	Hydraul. Verschraubung DKOL10	52909

Technologie:		Werkstoff:	
Gezeichnet	Datum	Name	 Optimas Maschinenfabrik H. Kleinemas GmbH
Kontrolliert	10.05.2012	W. Malke	
Norm			
Maßstab:			
			Blatt:
			A2



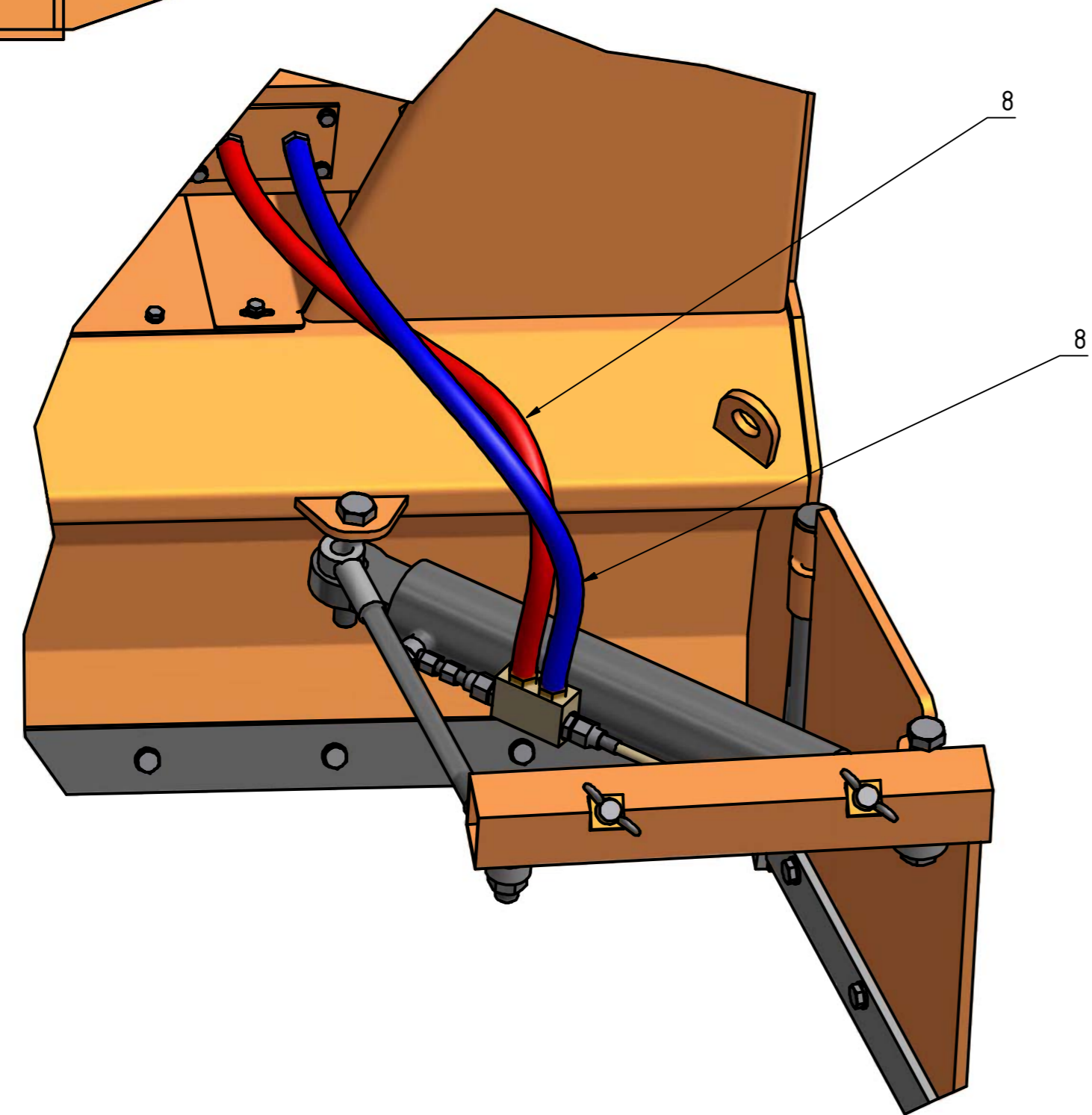
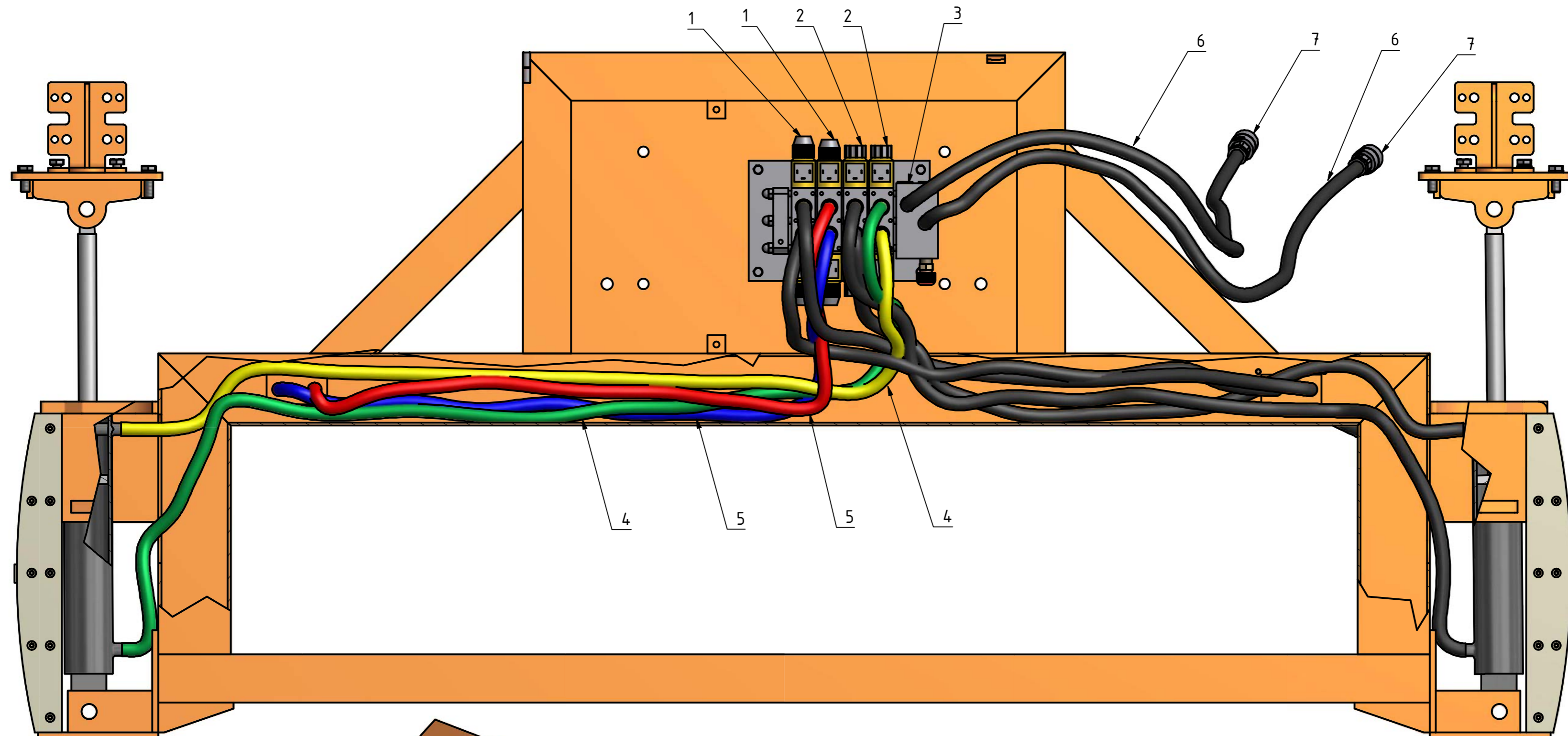

Ersatzteilliste PlanMatic Baugruppe 4

Pos. Nr.	Anzahl	Bezeichnung	Art. Nr.
1	2	Elektro-Magnet-Ventil 1	52910
2	2	Elektro-Magnet-Ventil 2	52911
3	1	Verteilerblock	52912
4	4	Hydraulikschlauch PM 2600 L=1920, PM 2000 L=1620	52913
5	4	Hydraulikschlauch PM 2600 L=1170, PM 2000 L=870	52914
6	2	Hydraulikschlauch KM 160-01-12 L=1700	52915
7	2	Schnellverschlusskupplung	52917
8	4	Hydraulikschlauch KM 225-01-12 L=870	52916

\*PM=PlanMatic

## Baugruppe 4

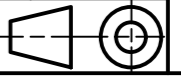
Technologie:	Werkstoff:	
Datum	Name	 Optimas Maschinenfabrik H. Kleinemas GmbH
Gezeichnet 10.05.2012	W. Malke	
Kontrolliert:		Blatt:
Norm:		A2
Maßstab:		

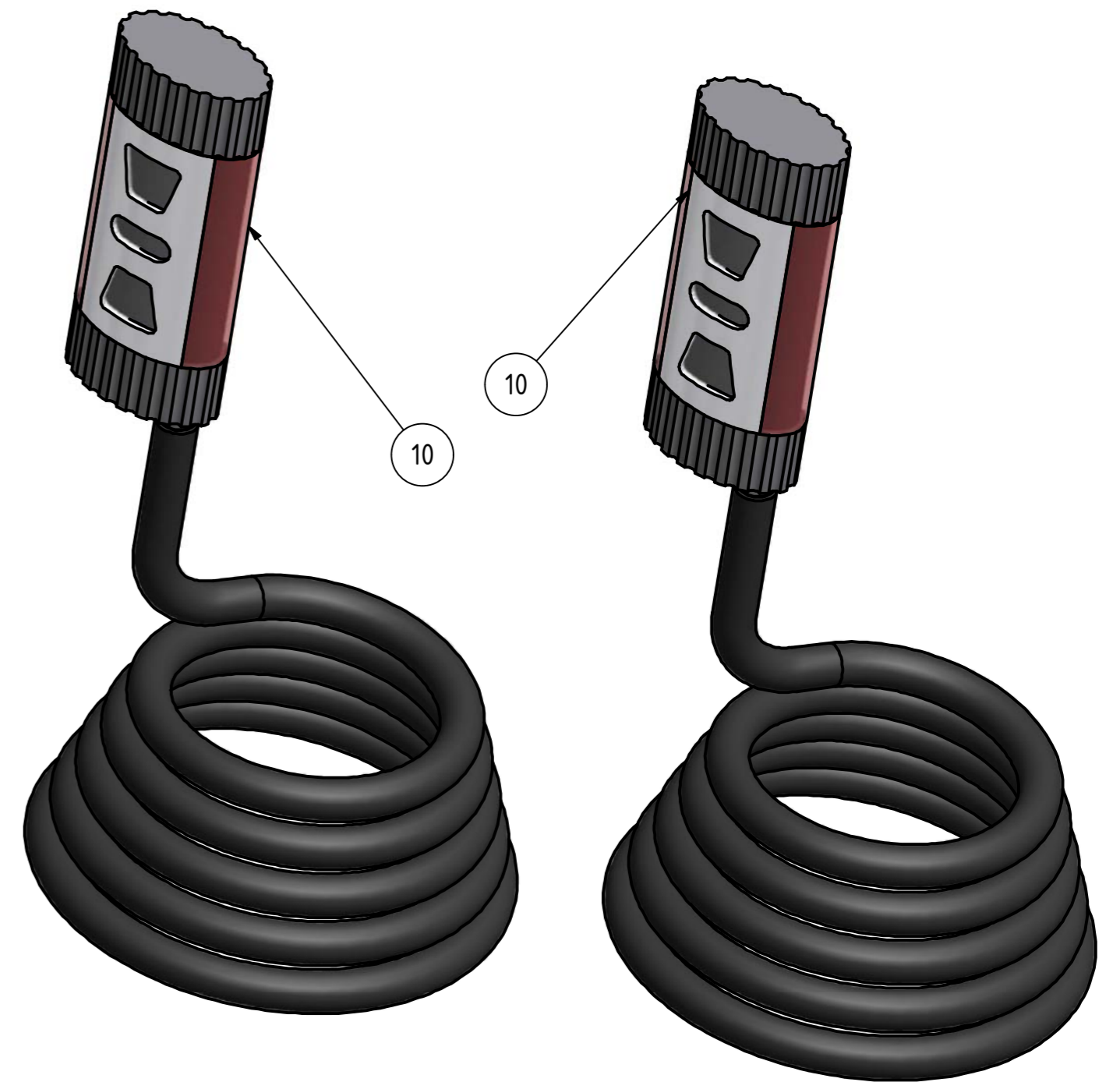
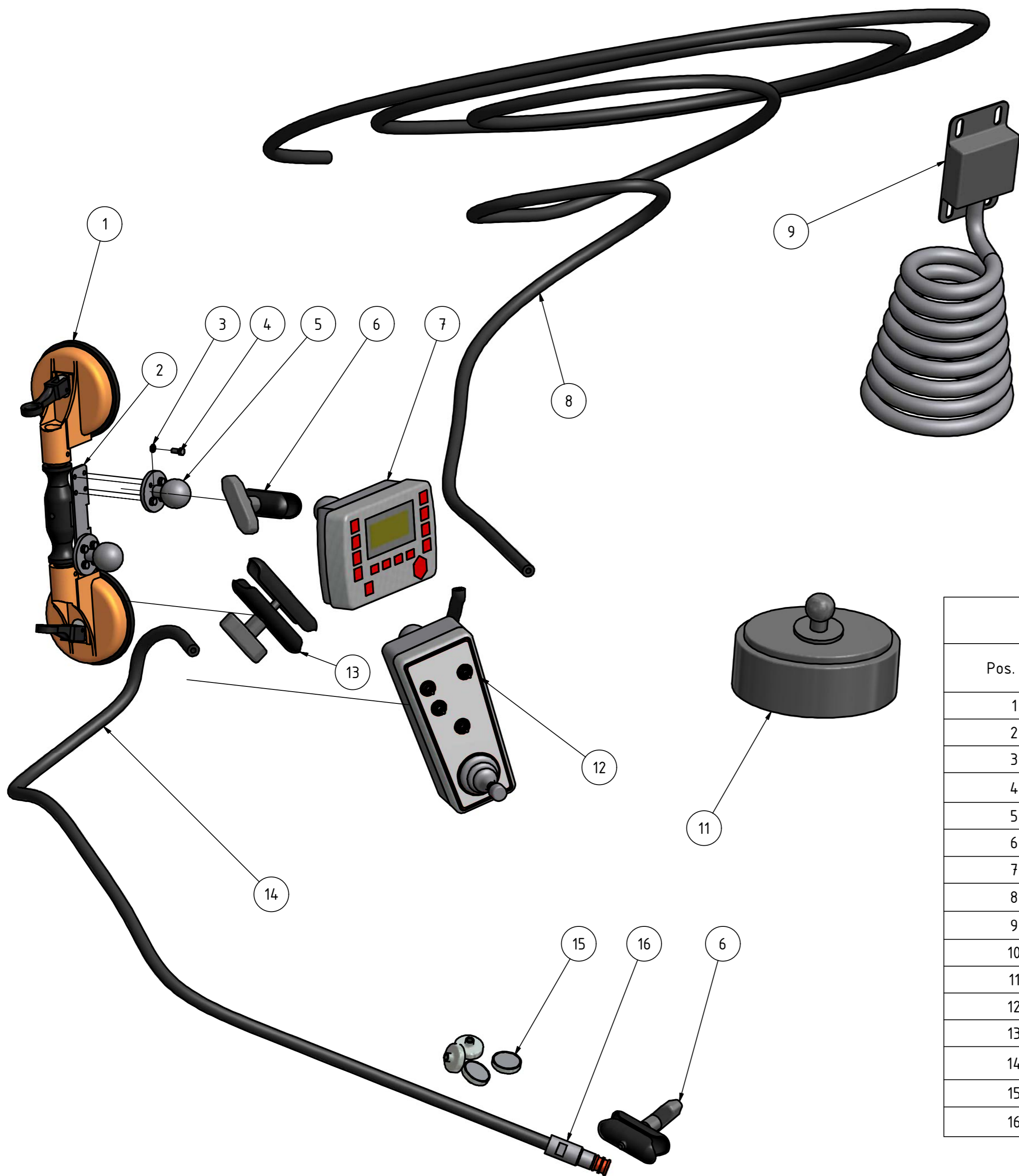

Ersatzteilliste PlanMatic Baugruppe 5

Pos. Nr.	Anzahl	Bezeichnung	Art. Nr.
1	1	Saugheber	50545
2	1	Halterung	52918
3	8	Federring M8 DIN 127	51264
4	8	Sechskantschraube M8x12 DIN 933	52919
5	3	Kugelkopf	52920
6	2	Spanner kurz	52921
7	1	Monitor	52922
8	1	Steuerungskabel Bedienungseinheit-PlanMatic	52923
9	1	Querneigungssensor inkl. Kabel	52924
10	2	Laserempfänger inkl. Kabel	52925
11	2	Ultraschallempfänger	52926
12	1	Bedienung/Joystick	52927
13	1	Spanner lang	52928
14	1	Stromkabel für Bedienungseinheit	52929
15	4	Magnet	52930
16	1	12 V Stecker mit 8 Amperé Sicherung	52931

# Baugruppe 5

Technologie:	Werkstoff:	
Bezeichnet:	Datum:	Name:
11.05.2012		W. Malke
Kontrolliert:		
Norm:		
Maßstab:		
PlanMatic E-Liste Baugruppe 5		
Blatt:		
A2		

Optimas Maschinenfabrik  
 H. Kleinemas GmbH