

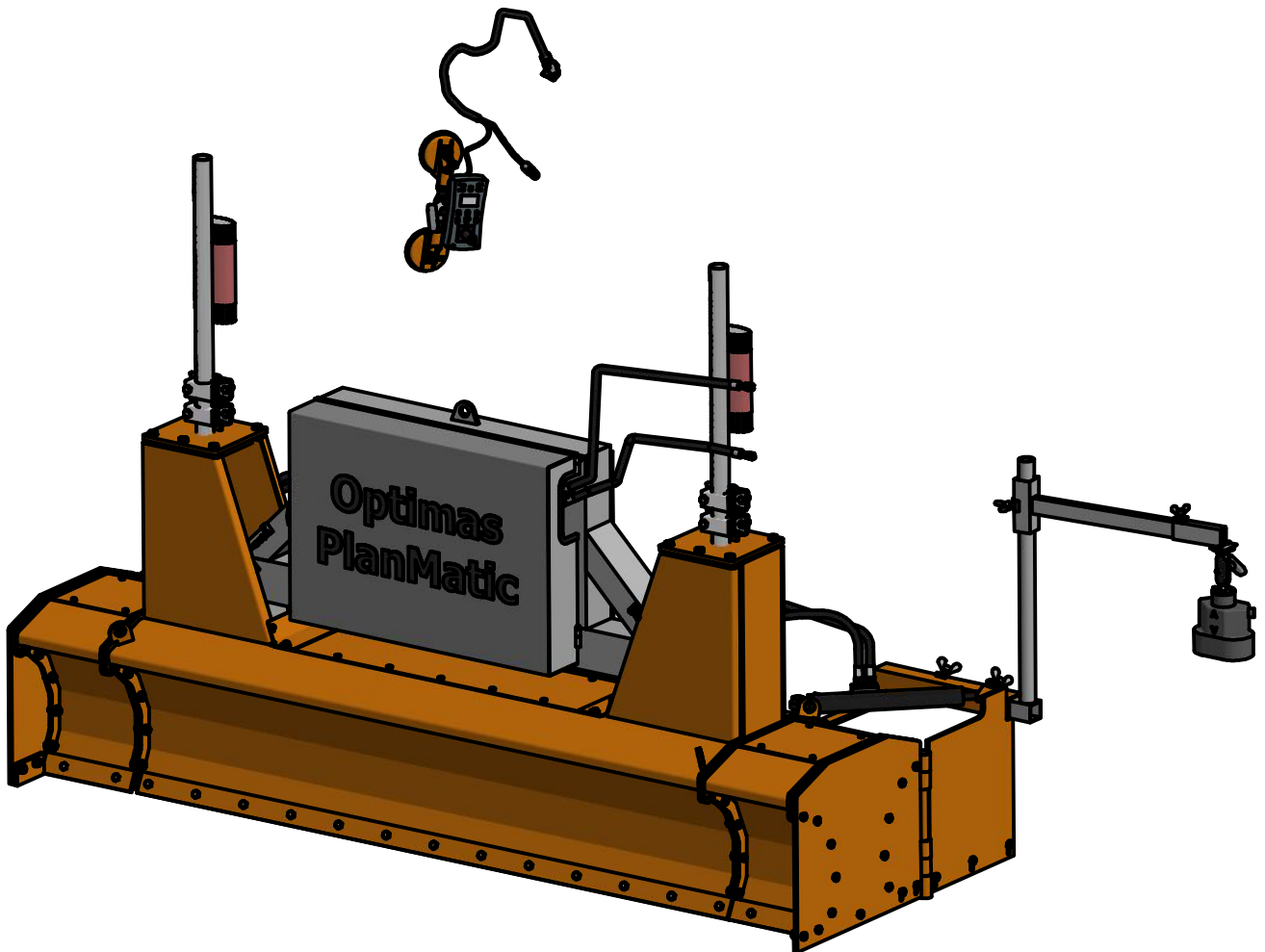

Optimas[®]

Ersatzteilliste

Optimas PlanMatic





Optimas Maschinenfabrik H. Kleinemas GmbH
Industriestrasse 12 26683 Saterland
tel.: 04498-9242-0 fax: - 42 www.optimas.de

Inhaltsverzeichnis

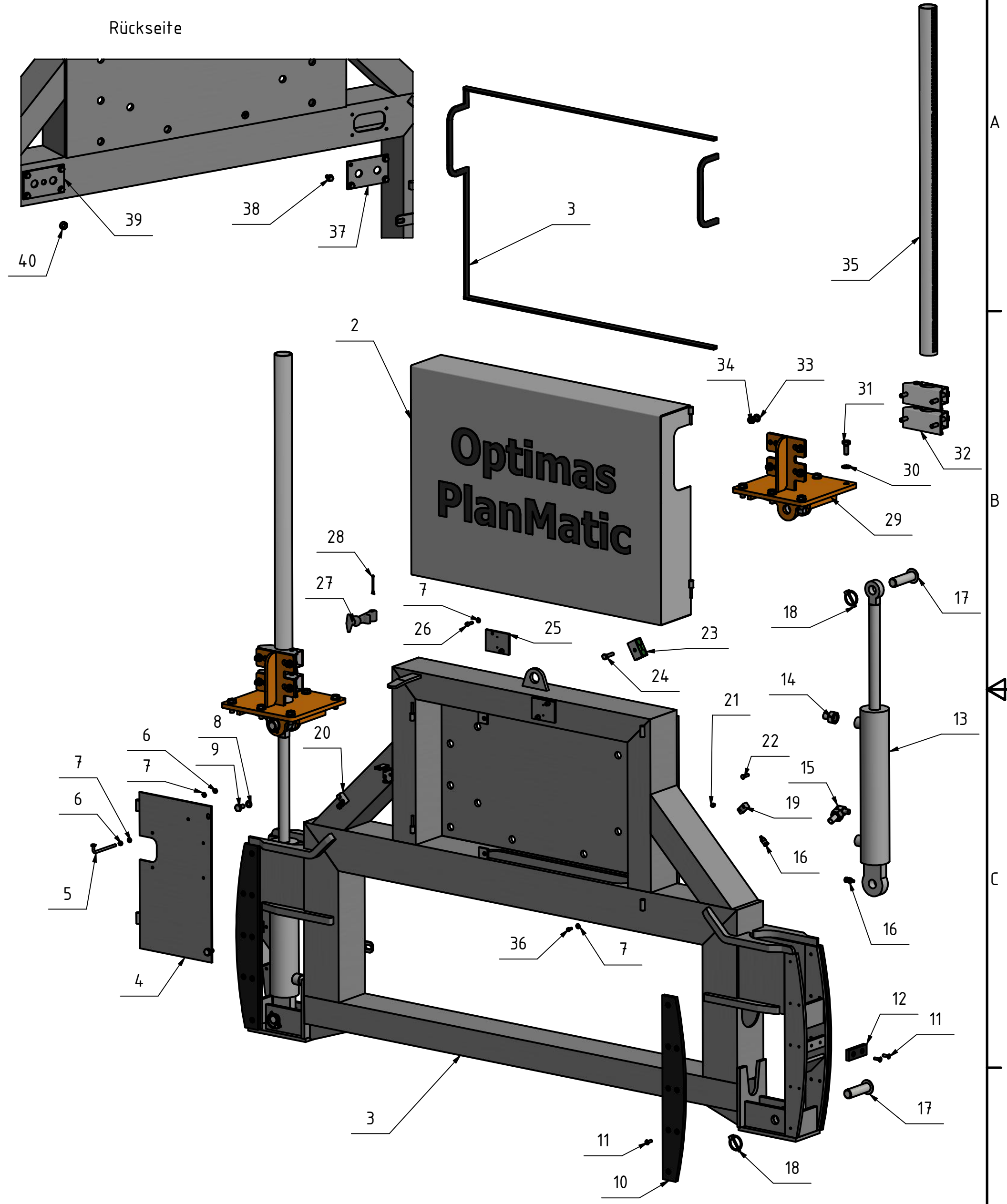

<i>1 Inhaltsverzeichnis</i>	<i>2</i>
<i>2 Baugruppe Einschub</i>	<i>3</i>
<i>3 Baugruppe Wanne</i>	<i>5</i>
<i>4 Baugruppe Seitenklappen</i>	<i>6</i>
<i>5 Baugruppe Hydraulik</i>	<i>8</i>
<i>6 Baugruppe Laser / Ultraschall</i>	<i>9</i>

Rückseite



 Optimas®				PlanMatic													
				Baugruppe Einschub													
<table border="1"> <tr> <td></td> <td>Datum</td> <td>Name</td> </tr> <tr> <td>Gezeichnet</td> <td>31.01.2020</td> <td>K. Möller</td> </tr> <tr> <td>Kontrolliert</td> <td></td> <td></td> </tr> <tr> <td>Norm</td> <td></td> <td></td> </tr> </table>					Datum	Name	Gezeichnet	31.01.2020	K. Möller	Kontrolliert			Norm			Artikel Nr.:	
	Datum	Name															
Gezeichnet	31.01.2020	K. Möller															
Kontrolliert																	
Norm																	
				3													
				A3													
Status	Änderungen	Datum	Name														

Stückliste Baugruppe Einschub			
POS	ANZAHL	Bezeichnung	Art.-Nr.:
1	1	Einschub	
2	2	Deckel	
3	1	Dichtung	
4	1	Deckel für Elektronik	
5	1	Schraube M6x120 gekantet	
6	2	DIN 934 - M6	
7	7	DIN 125 - A 6,4	
8	2	DIN 127 - A 10	
9	2	DIN 933 - M10 x 20	
10	4	Plastikeinsatz	
11	36	DIN 7991 - M6x20	
12	2	Plastikeinsatz klein	
13	2	Zylinder Groß	
14	8	Hydraulikverschraubung	
15	2	Hydraulikverschraubung Winkel 90°	
16	4	Gerade Steckverschraubung M6	
17	4	Fixierbolzen	
18	4	Klappsplint	
19	1	Hubanschluss rechts	
20	1	Hubanschluss links	
21	2	Schmiernippel	
22	2	DIN 933 - M6 x 22	
23	2	Kabelhalter	
24	1	DIN 933 - M8 x 35	
25	2	Platte 80x60x5	
26	4	M6x1 x 20	
27	1	Spanngummi	
28	1	DIN 94 - 3,2 x 45	
29	2	FL 250x12x250	
30	12	DIN 125 - A 13	
31	12	DIN 933 - M12 x 30	
32	4	Halterung	
33	8	DIN 125 - A 10,5	
34	8	DIN 985 - M10	
35	2	Maßstab-Rohr	
36	1	M5x0,8 x 12	
37	1	Platte Hydraulikanschluss	
38	8	DIN 6921 - M8 x 16	
39	1	Platte Hydraulikanschluss links	
40	1	Dichtung	

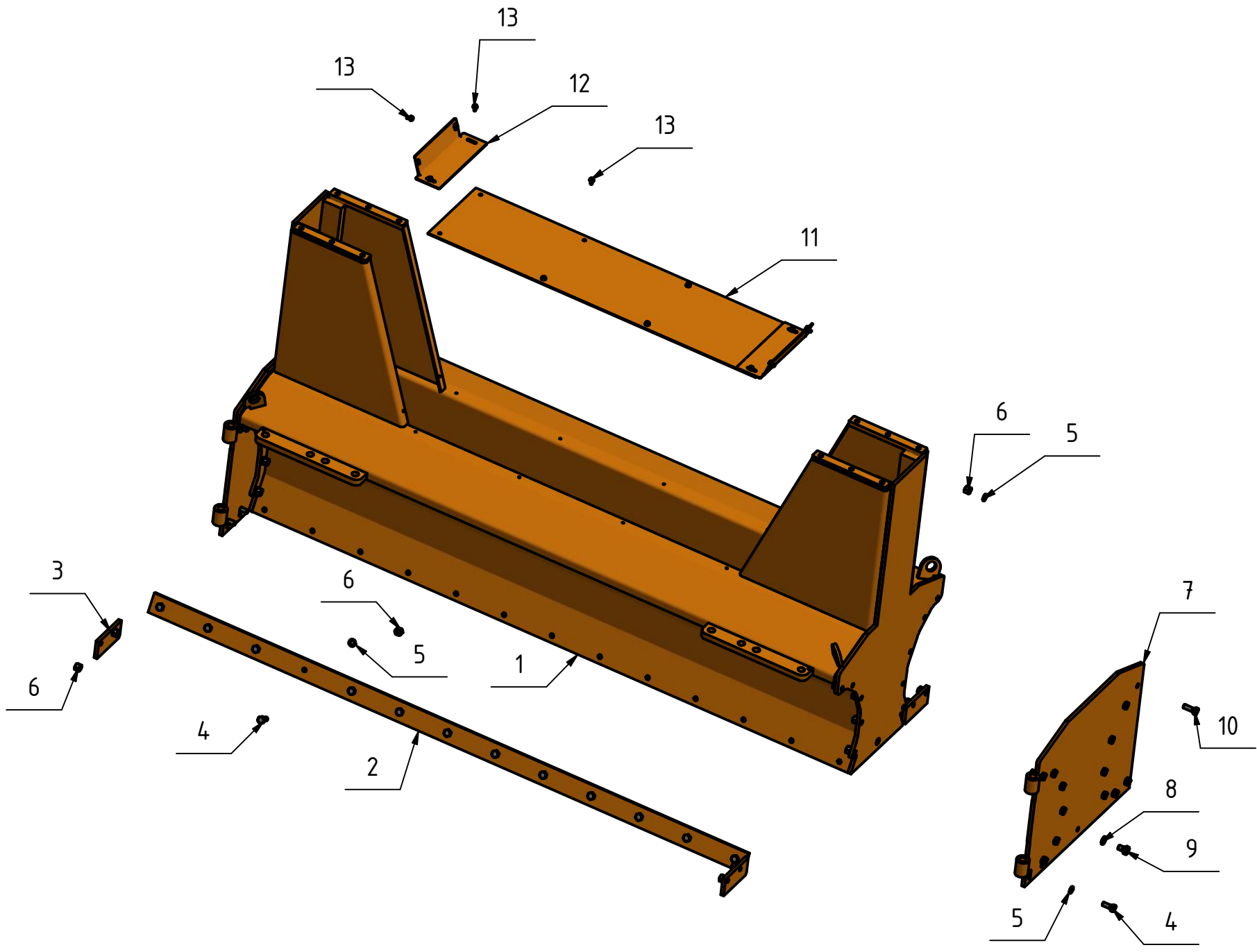

 Optimas [®]		PlanMatic	
		Baugruppe Einschub	
	Datum	Name	
	Gezeichnet	31.01.2020	K. Möller
	Kontrolliert		
	Norm		
			
Artikel Nr.:			4
			A3
Status	Änderungen	Datum	Name



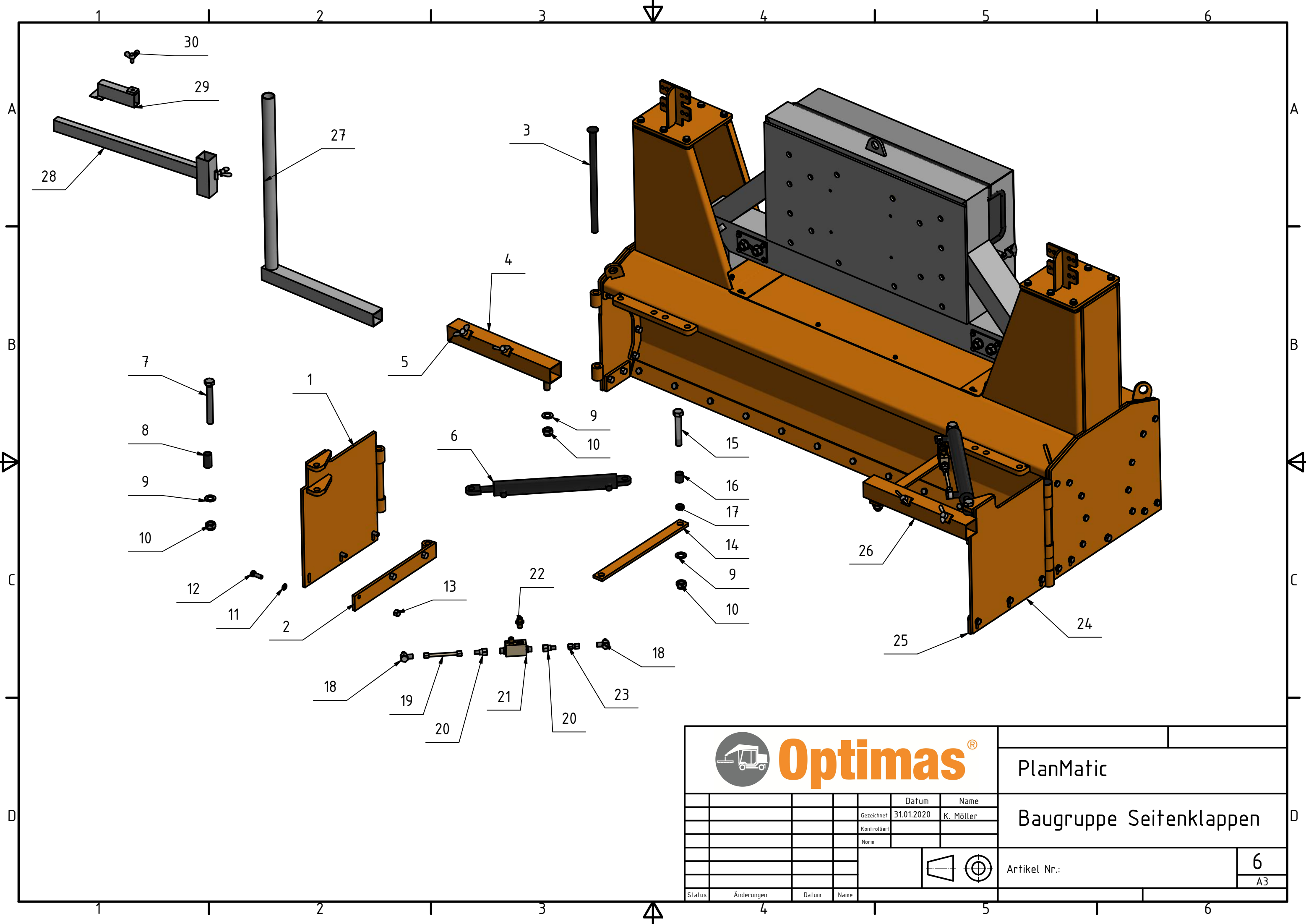

Stückliste Baugruppe Wanne			
POS	ANZAHL	Bezeichnung	Art.-Nr.:
1	1	Wanne	
2	2	Verschleißschiene lang	
3	4	Verschleißschiene kurz	
4	28	60000257	
5	54	DIN 127 - A 12	
6	54	DIN 917- M12x1	
7	2	Seitenteil Wanne Verlängerung	
8	2	DIN 127 - A 14	
9	2	60000282	
10	28	60000258	
11	1	Abdeckblech	
12	2	Winkelblech	
13	12	DIN 6921 - M6 x 12	

 Optimas [®]		PlanMatic	
		Baugruppe Wanne	
Datum: 31.01.2020 Name: K. Möller Gezeichnet: K. Möller Kontrolliert: Norm:		Artikel Nr.: 5 A3	
Status	Änderungen	Datum	Name



 Optimas [®]		PlanMatic	
		Baugruppe Seitenklappen	
	Datum	Name	
	Gezeichnet	31.01.2020	K. Möller
	Kontrolliert		
	Norm		
		Artikel Nr.: 6	
		A3	
Status	Änderungen	Datum	Name

Stückliste Baugruppe Seitenklappen			
POS	ANZAHL	Bezeichnung	Art.-Nr.:
1	1	Seitenklappe links	
2	1	Verschleißschiene für Seitenklappe links	
3	2	Scharnierbolzen	
4	1	Aufnahme für Sensorhalter links	
5	5	DIN 316 - M12 x 30	
6	2	Zylinder klein	
7	2	DIN 933 - M20 x 160	
8	2	Distanzstück	
9	6	DIN 125 - A 21	
10	6	DIN 985 - M20	
11	6	DIN 127 - A 12	
12	6	60000258	
13	6	DIN 917 - M12x1	
14	2	FL40 x 10 x 460	
15	2	DIN 7990 - M20 x 125	
16	2	Distanzstück	
17	2	Distanzstück	
18	4	Hydraulische Winkelverschraubung	
19	2	Hydraulikrohr	
20	4	Hydraulikventilverschraubung	
21	2	Ventilblock	
22	4	Hydraulische Gewindeverschraubung	
23	2	Hydraulische Verschraubung	
24	1	Seitenklappe rechts	
25	1	Verschleißschiene Seitenklappe rechts	
26	1	Aufnahme für Sensorhalter rechts	
27	1	Halterung Ultraschallsensor 1	
28	1	Halterung Ultraschallsensor 2	
29	1	Halterung Ultraschallsensor 3	
30	1	DIN 316 - M10 x 20	

 Optimas [®]		PlanMatic	
		Baugruppe Seitenklappen	
	Datum	Name	
	Gezeichnet	31.01.2020	K. Möller
	Kontrolliert		
	Norm		
			
Artikel Nr.:			7
			A3
Status	Änderungen	Datum	Name

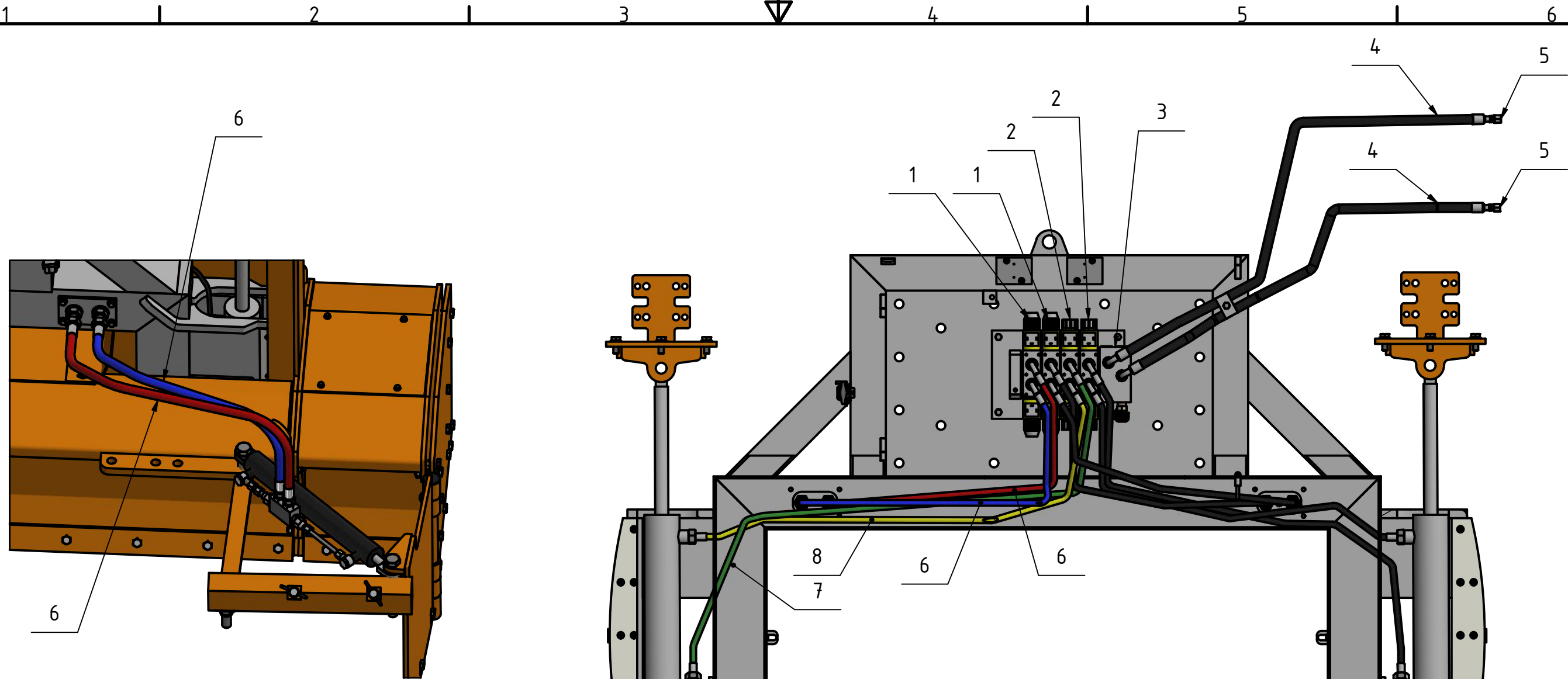

Stückliste Baugruppe Hydraulik

POS	ANZAHL	Bezeichnung	Art.-Nr.:
1	2	Elektro-Magnet-Ventil 1	
2	2	Elektro-Magnet-Ventil 2	
3	1	Verteilerblock	
4	2	Hydraulikschlauch L=1700	
5	2	Schnellverschlusskupplung	
6	8	Hydraulikschlauch PM 2000 L=870	
7	4	Hydraulikschlauch PM 2000 L=1630	

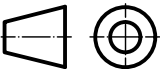
 Optimas [®]		PlanMatic	
		Baugruppe Hydraulik	
	Datum	Name	
	Gezeichnet	31.01.2020	K. Möller
	Kontrolliert		
	Norm		
			
Artikel Nr.:		8	
		A3	
Status	Änderungen	Datum	Name

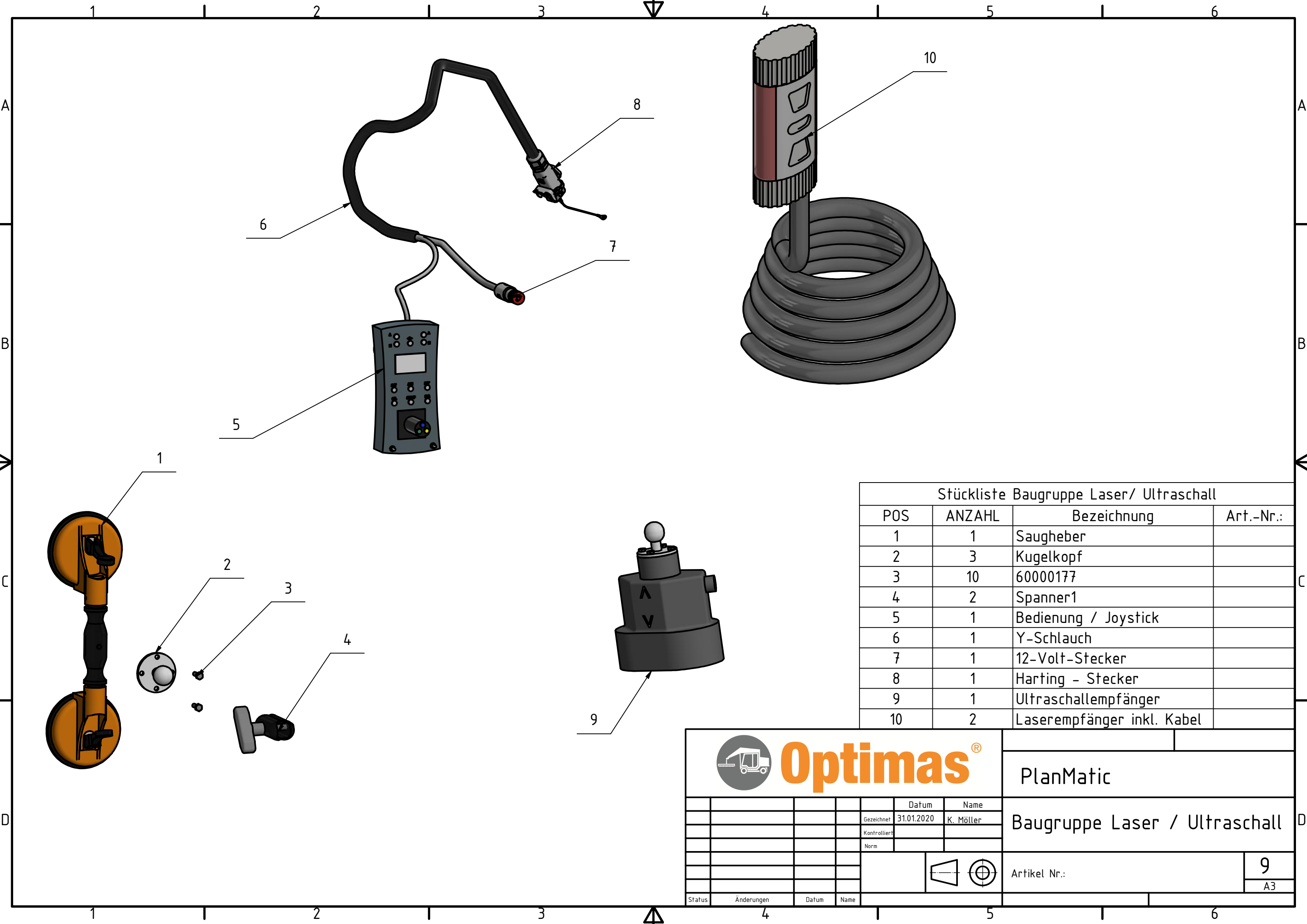

Stückliste Baugruppe Laser/ Ultraschall			
POS	ANZAHL	Bezeichnung	Art.-Nr.:
1	1	Saugheber	
2	3	Kugelkopf	
3	10	60000177	
4	2	Spanner1	
5	1	Bedienung / Joystick	
6	1	Y-Schlauch	
7	1	12-Volt-Stecker	
8	1	Harting - Stecker	
9	1	Ultraschallempfänger	
10	2	Laserempfänger inkl. Kabel	

 Optimas [®]		PlanMatic	
Gezeichnet 31.01.2020 K. Möller Kontrolliert Norm		Baugruppe Laser / Ultraschall	
Status Änderungen Datum Name		Artikel Nr.: 9 A3	