



Optimas[®]

Bedienungsanleitung

Optimas Vacu – Mobil Allrounder



Optimas Maschinenfabrik H. Kleinemas GmbH
Industriestrasse 12 26683 Saterland
tel.: 04498 9242-0 fax: -42 www.optimas.de

1 Inhaltsverzeichnis

Inhalt

1 Inhaltsverzeichnis	2
1 Symbol-Legende	3
2 Einführung	4
2.1 Beschreibung der Etiketten	5
3 Sicherheitshinweise für den Optimas Vacu-Mobil-Allrounder	9
3.1 Vorsichtsmaßnahmen auf der Baustelle	12
3.2 Spezielle Risiken.....	13

1 Symbol-Legende



Warnung! Dies weist auf die Gefahr schwerer Verletzungen oder des Todes hin, wenn Anweisungen nicht befolgt werden. Dies schließt die Gefahr ernster Schäden an der Maschine oder der Verletzung Dritter ein.



Vorsicht! Dies weist auf die Gefahr von leichten Verletzungen und Geräteschäden hin, wenn die Anweisungen nicht befolgt werden.

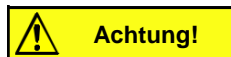

Achtung! Dies weist auf die Gefahr von Geräteschäden oder einer erheblichen Verkürzung der Gerätelebensdauer hin, wenn die Anweisungen nicht befolgt werden.

Die Geräte entsprechen der EU-Maschinenrichtlinie 2006/42/EG, Anhang 21A, sowie EN ISO 12100:2010, SS-EN 14238 2004+A1 2009 und SS- EN 982+A1:2008

2 Einführung

Optimas Vacu-Mobil-Allrounder ist eine auf einem Raupenfahrgestell gebaute Maschine zum Heben, Transportieren und Bewegen von Materialien für die Landschaftsgestaltung wie Fliesen, Mauerwerk, Pflastersteine, Bordsteine und Säcke. Optimas Vacu-Mobil-Allrounder ist als Hilfsmittel mit Schwerpunkt auf Ergonomie, Effizienz und Sicherheit gebaut. Die Geräte werden über unsere autorisierten Händler auf der ganzen Welt verkauft. Für weitere Informationen wenden Sie sich bitte an Ihren Lieferanten, Händler oder unsere Support-Abteilung.

Dieses Handbuch behandelt die Standardverwendung, Sicherheit, Wartung und Fehlerbehebung. Es ist zur Verwendung in Verbindung mit dem "Optimas Vacu-Mobil-Allrounder Manual" und dem "Honda Owner's Manual GX390" vorgesehen. Benutzer sollten sich vor dem Gebrauch mit allen vier Handbüchern vertraut machen. Spezielle Optimas Vacu-Mobil-Allrounder Versionen werden nicht angesprochen. Informationen über spezielle Modifikationen an der Maschine erhalten Sie von Ihrem Lieferanten/Händler.

Es dürfen nur Teile und Zubehör des Originalherstellers (OEM) verwendet werden, die für die Verwendung auf den Optimas Vacu-Mobil-Allroundern vorgesehen sind. Diese entsprechen den technischen Anforderungen und sind Voraussetzung dafür, dass die Garantie gültig bleibt. Zubehör und Teile werden in diesem Handbuch nicht behandelt. Sehen Sie in den Handbüchern und Dokumentationen der betreffenden Zubehör- und Teile nach.

Optimas Vacu-Mobil-Allrounder verfolgt eine Politik der kontinuierlichen Verbesserung und behält sich daher das Recht vor, Spezifikationen zu ändern und Produktverbesserungen ohne Vorankündigung vorzunehmen.

2.1 Beschreibung der Etiketten

Beschädigte und/oder unleserlich gewordene Warn- und Informationsaufkleber müssen sofort ersetzt werden!

Bitte beachten Sie die "Bedienungsanleitung Optimas Vacu-Mobil-Allrounder I" und die "Bedienungsanleitung Honda GX390" für zusätzliche Aufkleberinformationen.

MAX LOAD 308 lb (140kg)

Art Nr: 841463-13-US
Maximale Hubkapazität
der Ausrüstung



Art Nr: 841463-16
Optimas Logo



Art Nr: 841463-20
Optimas Logo und Adresse



Art Nr: 840045
CE-Typenschild mit
Maschinenmodell,
Seriennummer und
Baujahr.



Art Nr: 841463-01
Filterstandort der
Vakuumpumpe.
Entsprechend dem
Handbuch zu überprüfen
(siehe Wartung und
Instandhaltung Seite 19).



Art Nr: 841463-06
Gehörschutz und
Sicherheitsschuhe
müssen getragen werden.



Art Nr: 841463-03
Benutzer müssen die
Handbücher lesen und
verstehen, bevor sie das
Gerät in Betrieb
nehmen.



Art Nr: 841463-04
Niemals unter einer
schwebenden Last stehen
oder gehen. Herabfallende
Lasten können zu schweren
Verletzungen oder zu Tod
führen.



Art Nr: 841463-02
Quetschgefahr

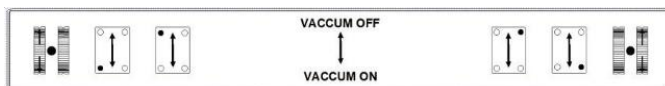

Art Nr: 841100-10-003
Bedienfeld. Zeigt die Funktion der Hebel, die
Betriebsposition und den Betrieb der
Stützbeine an.

MANUAL INSIDE

Art Nr: 841463-43
Optimas Vacu-Mobil-
Allrounder Handbuch
innen.



Art Nr: K95005349
Warnklebeband



Art Nr: 841100-10-005
Weist darauf hin, dass der Bediener den heißen Oberflächen der Maschine höchste Aufmerksamkeit widmen muss.



Art Nr: 841100-10-002
Weist auf Bereiche hin, in denen für den Bediener die Gefahr des Quetschens der unteren Gliedmaßen besteht.



Art Nr: 841100-10-011
Gibt die Punkte an, die zum Anheben der Maschine verwendet werden sollen.



Art Nr: 841100-10-001
Zeigt die Position des Tankdeckels an. Nur mit Benzin tanken.



Art Nr: 841100-10-008
Dieses Etikett enthält eine Reihe von Warnungen: Benzin ist stark entflammbar und explosiv; Schalten Sie den Motor aus und lassen Sie ihn vor dem Auftanken abkühlen; Im Betrieb produziert der Verbrennungsmotor giftige Gase, weshalb die Maschine nicht in engen Räumen verwendet werden darf; Lesen Sie vor der Verwendung das Betriebs- und Wartungshandbuch.



Art Nr: 841100-10-006
Zeigt die Position des Tankdeckels an. Nur mit Benzin tanken.



Art Nr: 841100-10-017 / 841100-10-004
Dieses Etikett warnt alle Personen, die sich in der Nähe aufhalten, vorsichtig zu sein und einen Sicherheitsabstand zur Arbeitsmaschine einzuhalten, da die angehobenen Lasten schwerwiegende Schäden oder Beeinträchtigungen von Personen verursachen können.



Art Nr: 841100-10-014
Zeigt die Position des Motorluftfilters an.



Art Nr: 841100-10-016
Zeigt die Position des Hydraulikölstands-anzeigers an.



Art Nr: 841100-10-010
Zeigt die Position des Motorschalters an.



Art Nr: 841100-10-014
Zeigt die Position des Hydraulikölfilters an.



Art Nr: 841100-10-014
Zeigt die Position des Peilstabes zur Kontrolle des Motorölstands an.



Art Nr: 841100-10-014
Zeigt die Batterie an.



Art Nr: 841100-10-018
Dieses Etikett gibt die empfohlene Fahrtrichtung an, so dass ein Aufprall auf ein zu überfahrendes Hindernis durch die mit der Umlenkrolle verbundenen Stoßdämpfer gedämpft werden kann.



Art Nr: 841100-10-020
Gibt die Position des Notstopps an.



Art Nr: 841100-10-009
Weist darauf hin, dass keine Wartungsarbeiten durchgeführt werden dürfen, wenn bewegliche Teile vorhanden sind.

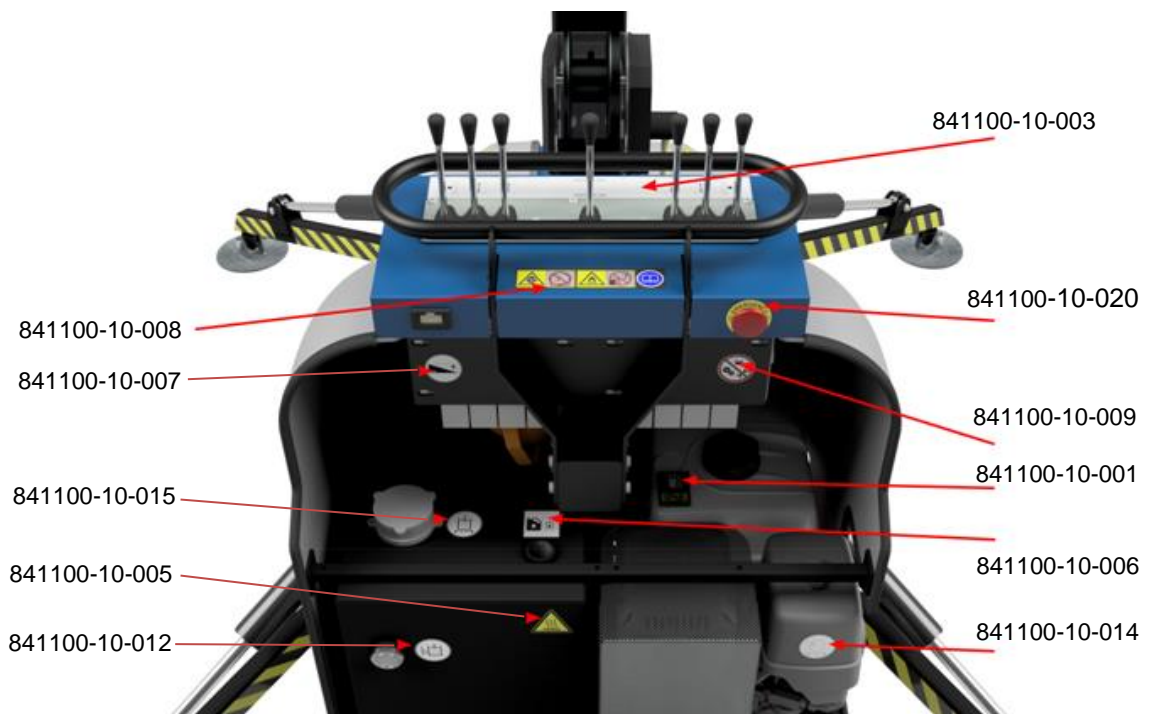

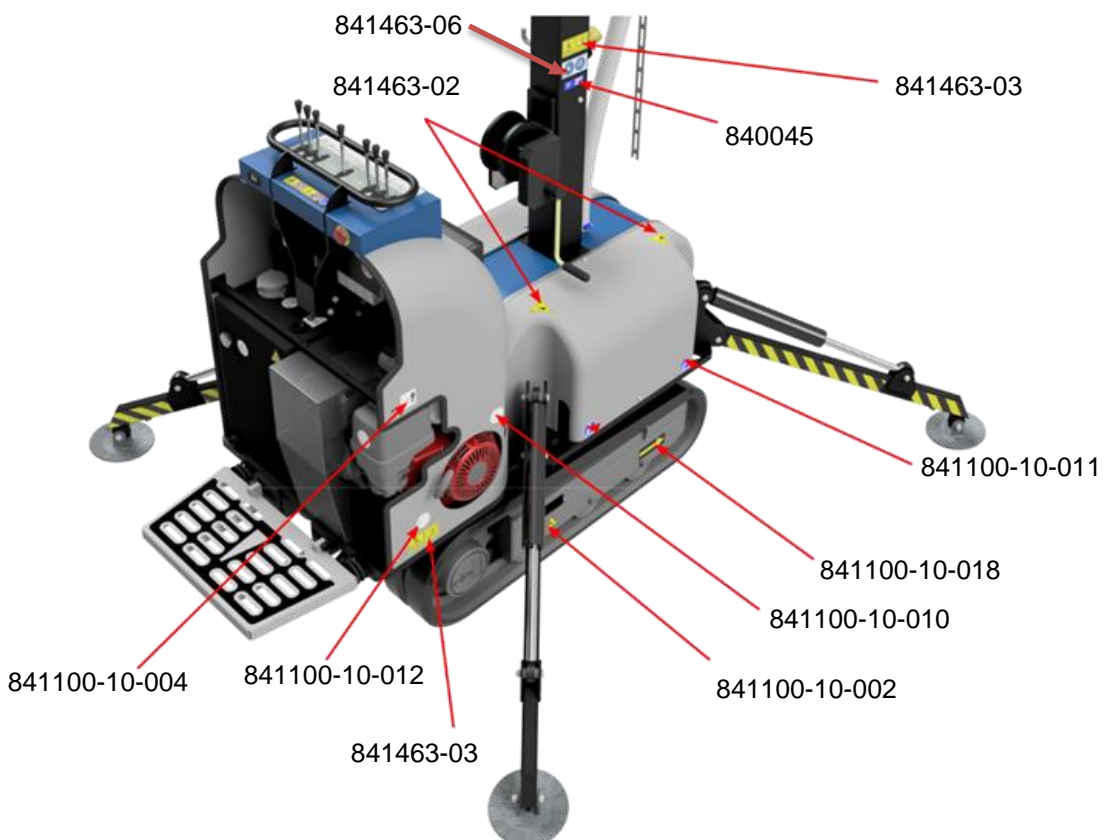
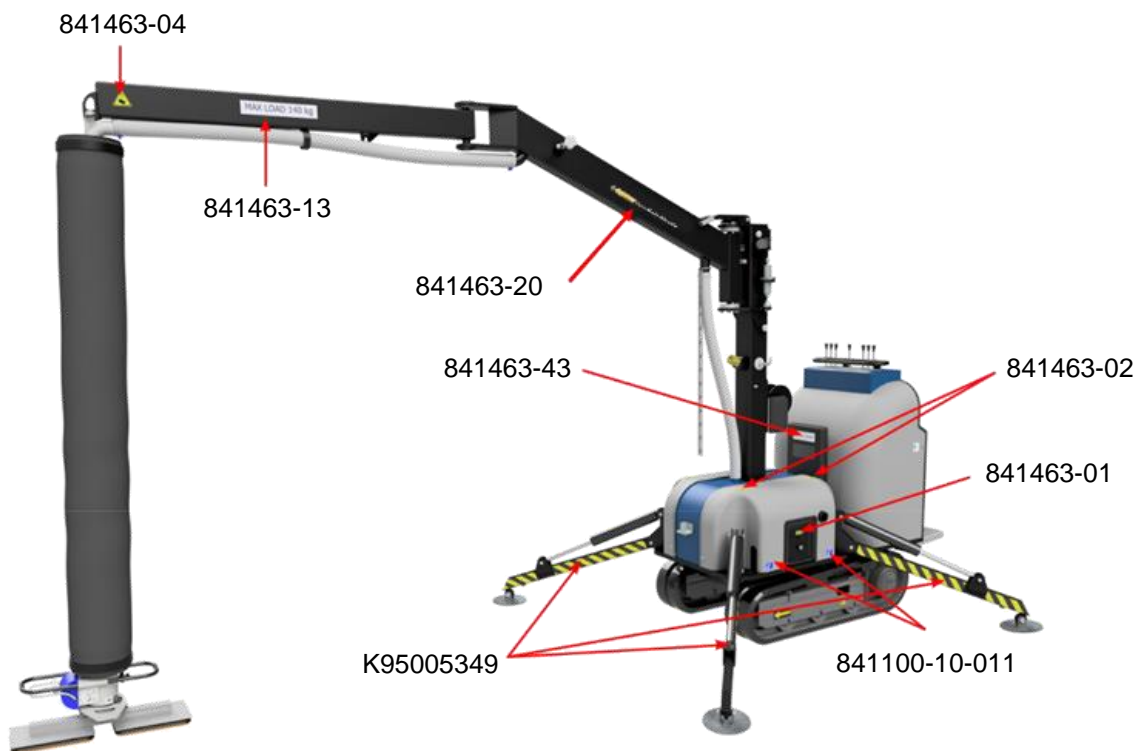

3 Sicherheitshinweise für den Optimas Vacu-Mobil-Allrounder

Lesen Sie die folgenden Sicherheitshinweise sowie die folgenden Handbücher und deren Sicherheitshinweise durch, bevor Sie das Gerät benutzen:

- Optimas Vacu-Mobil-Allrounder Handbuch
- Honda-Benutzerhandbuch GX390

Der Optimas Vacu-Mobil-Allrounder darf nur von Personen verwendet werden, die dieses Handbuch, die oben genannten Handbücher und alle anwendbaren Normen und Vorschriften gelesen und verstanden hat. Die oben genannten Handbücher müssen im Handbuchpaket (R, Seite 10) des Optimas Vacu-Mobil-Allrounder enthalten sein. Optimas ist nicht haftbar für Schäden oder Verletzungen, die verursacht werden durch:

Verwendung oder Handlungen, die mit der Ausübung, den Handbüchern und allen anwendbaren Normen und Vorschriften unvereinbar sind. Eine solche Verwendung erfolgt ausschließlich auf Risiko des Benutzers.



Die maximal zulässige Traglast des Optimas Vacu-Mobil-Allrounder von 140 kg (308 lb) darf nicht überschritten werden. Die Auswahl der Hebewerkzeuge richtet sich nach der Form und dem Gewicht der Last.

- Der Optimas Vacu-Mobil-Allrounder darf nicht zum Heben oder Transportieren von Personen verwendet werden.
- Der Optimas Vacu-Mobil-Allrounder erzeugt einen sehr starken Sog/Negativdruck (Vakuum). Versuchen Sie nicht, den Sauggreifer mit irgendeinem Körperteil abzudichten. Halten Sie alle Gegenstände (außer der Last) wie Körperteile, Kleidung und Haare vom Sauggreifer und der Saugöffnung fern, während die Vakuumpumpe in Betrieb ist.
- Während des Betriebs des Vacu-Mobil-Allrounders muss die Umgebungstemperatur im Bereich von +37,5°F (3°C) bis +104°F (40°C) liegen. Unterhalb von +37,5°F (3°C) besteht die Gefahr, dass die Last durch Eisbildung verrutscht oder das Produkt zusammen gefriert und sich anschließend unerwartet trennt.
- Die Optimas Vacu-Mobil-Allrounder dürfen nur bestimmungsgemäß für die im Handbuch beschriebenen Materialien und Anwendungen und in Übereinstimmung mit den einschlägigen Sicherheitsvorschriften verwendet werden. Jede andere Verwendung ist nicht bestimmungsgemäß und verboten!
- Der Zustand und die Gebrauchstauglichkeit des Optimas Vacu-Mobil-Allrounder muss vor jedem Einsatz geprüft werden. Siehe "Betriebskontrollen", Seite 10).
- Wartung, Instandhaltung, Schmierung und Fehlersuche dürfen nur durchgeführt werden, wenn der Optimas Vacu-Mobil-Allrounder auf einer stabilen Unterlage steht und der Motorschalter (AB, Seite 10) in der Stellung AUS steht.
- Wenn während des Betriebs oder der Wartung ein gefährlicher Zustand festgestellt wird, dürfen die Optimas Vacu-Mobil-Allrounder nicht verwendet werden, bis der gefährliche Zustand behoben ist.

- Im Falle von Rissbildung oder anderen Schäden am Optimas Vacu-Mobil-Allrounder oder dem/den zugehörigen Hebewerkzeug(en) muss die Benutzung der Maschine sofort eingestellt werden.
- Personen, die unter dem Einfluss von Drogen, Alkohol oder Medikamenten stehen, die ihr Urteilsvermögen und/oder ihre Reaktionsfähigkeit beeinträchtigen, dürfen den Optimas Vacu-Mobil-Allrounder nicht benutzen, warten oder reparieren.
- Nur Personen, die 18 Jahre oder älter sind, dürfen das Optimas Vacu-Mobil-Allrounder bedienen oder warten.
- Eine schwebende Last darf sich nicht über irgendeinem Körperteil einer Person befinden.
- Lassen Sie eine schwebende Last niemals unbeaufsichtigt.
- Hängen Sie eine Last nie länger als drei Minuten auf, da sich der Optimas Vacu-Mobil-Allrounder überhitzen kann.
- Eine fixierte, festsitzende oder eingeklemmte Last darf mit dem Optimas Vacu-Mobil-Allrounder nicht frei gezogen werden.
- Verwenden Sie beim Arbeiten mit dem Optimas Vacu-Mobil-Allrounder immer sanfte, kontrollierte Bewegungen. Ruckartiges Arbeiten kann zum Lösen der Last führen und ist daher verboten.
- NIEMALS unter dem Ausleger stehen, wenn dieser aus- oder eingefahren wird. Vermeiden Sie zu anderen Zeiten, sich so weit wie möglich unter dem Ausleger aufzuhalten.
- Wenn die Ausleger bedient werden, sollte der Bediener freie Sicht auf den Arbeitsbereich, den Weg jedes Auslegers und den Bereich haben, in dem jeder Ausleger landet, um Verletzungen von Personen oder Schäden an der Ausrüstung zu vermeiden. Wenn die Ausleger eingefahren werden, sollte darauf geachtet werden, dass sich nichts im Weg der Ausleger befindet.
- Wenn Sie den Optimas Vacu-Mobil-Allrounder bewegen, lesen Sie den Abschnitt "Einrichten" für Anweisungen zur Bedienung der Bedienelemente. Beim Bewegen des Optimas Vacu-Mobil-Allrounder sollten die Abstützungen idealerweise vollständig eingefahren sein. Wenn der Bediener die Ausleger nicht vollständig einfahren möchte, bevor er den Optimas Vacu-Mobil-Allrounder bewegt, muss er sicherstellen, dass die Ausleger während der Bewegung keine Gegenstände (einschließlich des Bodens) oder Personen treffen, um mögliche Verletzungen oder Schäden an der Ausrüstung zu vermeiden.
- Verwenden Sie beim Betrieb des Optimas Vacu-Mobil-Allrounder immer alle vier Abstützungen, siehe "Einrichten für den Betrieb" auf Seite 13 für spezifische
- Anweisungen. Stellen Sie den Optimas Vacu-Mobil-Allrounder immer auf eine Fläche, die das volle Gewicht der Maschine einschließlich der Ladung tragen kann und bei der keine Gefahr besteht, dass der Optimas Vacu-Mobil-Allrounder rutscht oder umkippt. Betreiben Sie den Optimas Vacu-Mobil-Allrounder nicht auf Flächen, auf denen er rutschen kann. Betreiben Sie den Optimas Vacu-Mobil-Allrounder nicht in der Nähe von Rändern von Gräben, Baugruben oder Böschungen, wo die Maschine kippen oder rutschen könnte.
- Heben und lösen Sie das Gerät immer vertikal, indem Sie die Spitze des Auslegers über die Oberseite des zu hebenden Materials legen. Versuchen Sie niemals, diagonal zu heben oder das Material zu ziehen. Siehe Abbildung 3 und 4 unten.
- Der Vacu-Mobil-Allrounder ist im Freien zu betreiben. Nicht in Innenräumen oder in geschlossenen Räumen betreiben, in denen sich Motorabgase ansammeln und gefährliche Konzentrationen von CO oder anderen Abgasbestandteilen oder Sauerstoffmangel verursachen können.

- Bei der Bedienung des Optimas Vacu-Mobil-Allrounder und von Personen, die sich in der Nähe des Arbeitsplatzes befinden, ist eine geeignete persönliche Schutzausrüstung zu verwenden
- im Arbeitsbereich von Optimas Vacu-Mobil-Allrounder, einschließlich, aber nicht beschränkt auf Fußbekleidung, Sicherheitsbrillen, Gehörschutz, Kopf- und Handschutz und andere Ausrüstungsgegenstände, wie sie von Ihrem Arbeitgeber oder den örtlichen Vorschriften gefordert werden.
- Das an den Optimas Vacu-Mobil-Allroundern angebrachte Typenschild darf nicht entfernt werden.
- Der Optimas Vacu-Mobil-Allrounder darf nur von Personen gewartet und Instand gehalten werden, die von Optimas oder ihrem autorisierten Händler geschult und/oder zugelassen sind.



Die Last wird mittels Unterdruck angehoben und gehalten. Wenn ein Leck oder ein Stromausfall auftritt (Unterbrechung der Kraftstoffzufuhr, verstopfter Filter), wird der Unterdruck reduziert und die Last auf den Boden abgesenkt. Im Falle eines Stromausfalls sollte der Bediener den Steuergriff schließen und die Last kontrolliert bis zum Boden absenken lassen. Der Optimas Vacu-Mobil-Allrounder darf nicht eingesetzt werden, bevor der Fehler/die Ursache des Ausfalls behoben ist.



Bei der Bedienung der Stützbeine muss der Bediener auf der Plattform stehen und freie Sicht auf den Arbeitsbereich haben.

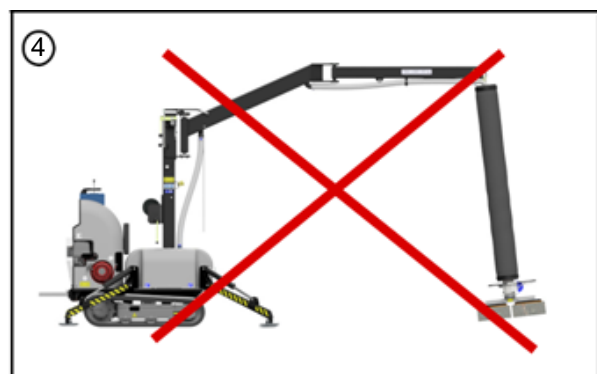
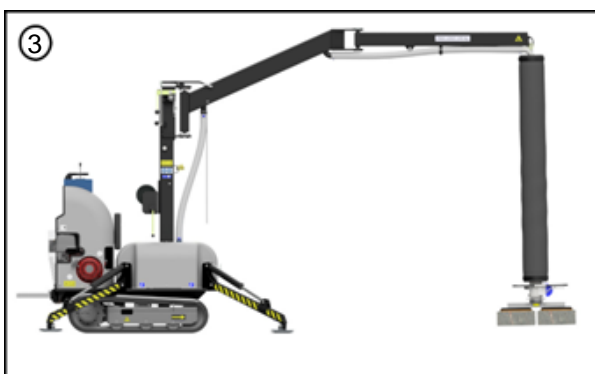

Der Optimas Vacu-Mobil-Allrounder darf nicht zum Heben von Lasten verwendet werden, die nicht senkrecht zum Befestigungspunkt des Vakuumshebers stehen.

3.1 Vorsichtsmaßnahmen auf der Baustelle



Stellen Sie sicher, dass der Arbeitsplatz frei von Sicherheitsrisiken ist, einschließlich, aber nicht beschränkt auf Freileitungen oder unterirdische Versorgungsleitungen. Befolgen Sie die örtlichen Vorschriften und die Ihres Arbeitgebers hinsichtlich des Zugangs zum Arbeitsplatz und der erforderlichen Sicherheitsprüfungen. Stellen Sie sicher, dass sich kein unbefugtes Personal im Arbeitsbereich aufhält.

Lärm/Abgasemissionen

Die Abbildung unten zeigt die bei 1 m (39,37") von der Maschine an verschiedenen Orten während des normalen Betriebs gemessenen SPITZEN-Schalldruckpegel. Beachten Sie, dass diese Messungen für eine Maschine gelten, die sich in einem äußeren, offenen Bereich befindet, in dem reflektierter Schall keine Rolle spielt. Natürlich werden die Schallpegel näher an der Maschine höher sein und könnten in Bereichen, in denen Reflexionen ein Problem darstellen, höher sein. Es sollte ein geeigneter Gehörschutz verwendet werden, der den geltenden OSHA- und örtlichen Vorschriften entspricht. Es ist Sache des Benutzers, die Notwendigkeit eines Gehörschutzes zu beurteilen und etwaige behördliche Anforderungen zu ermitteln und zu erfüllen.

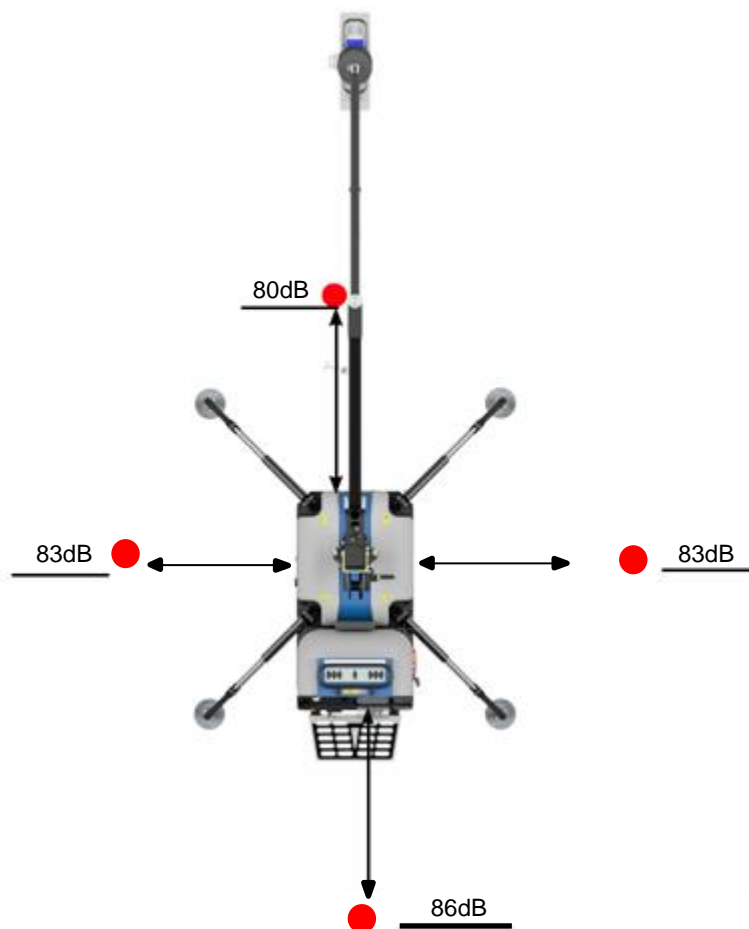

● =Messpunkte, alle mit einem Abstand von 1 m (39,37") von der Außenkante der Maschine.

3.2 Spezielle Risiken

- Der Arbeitsbereich ist so zu sichern, dass Unbefugte keinen Zugang erhalten.
- Der Arbeitsbereich muss gut beleuchtet sein.
- Während des Betriebs des Vacu-Mobil-Allrounder muss die Umgebungstemperatur im Bereich von +3°C bis +40°C liegen. Unterhalb von +3°C besteht die Gefahr des Verrutschens der Last aufgrund von Eisbildung.
- Heben Sie keine gefrorenen oder verschmutzten Baustoffe an, die Last kann vom Vakuumheber abrutschen und herunterfallen.
- Der Vacu-Mobil-Allrounder sollte nicht während eines Gewitters oder unter Bedingungen betrieben werden, bei denen eine Blitzaktivität möglich ist.

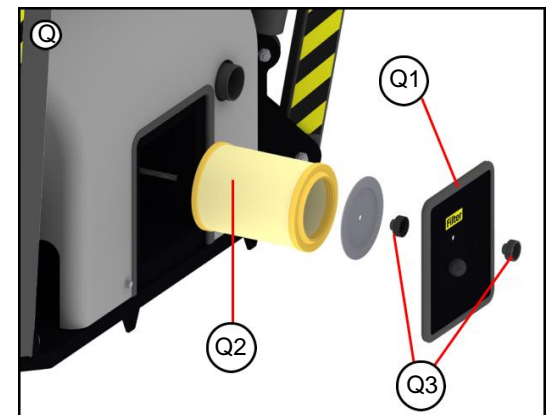
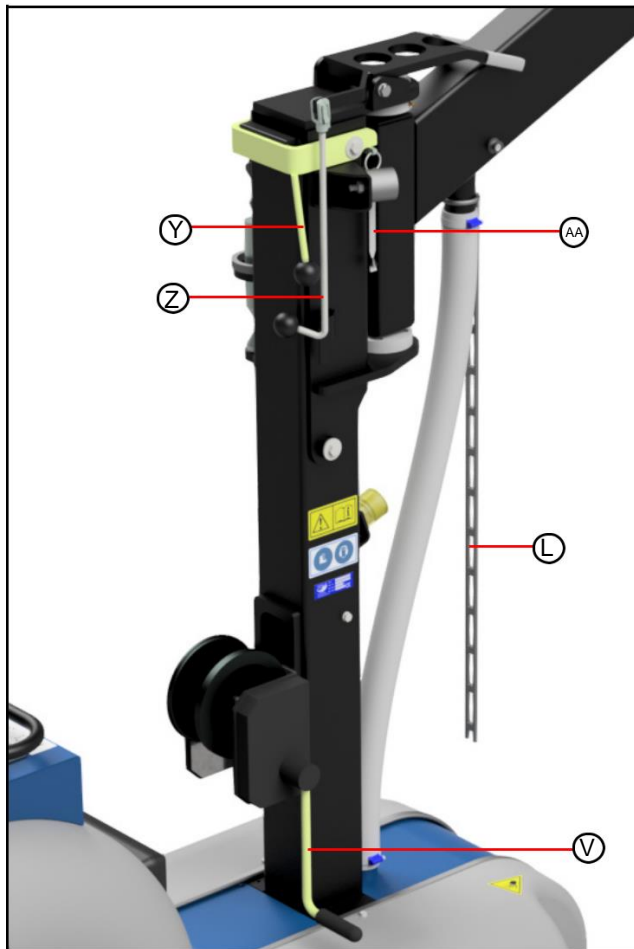
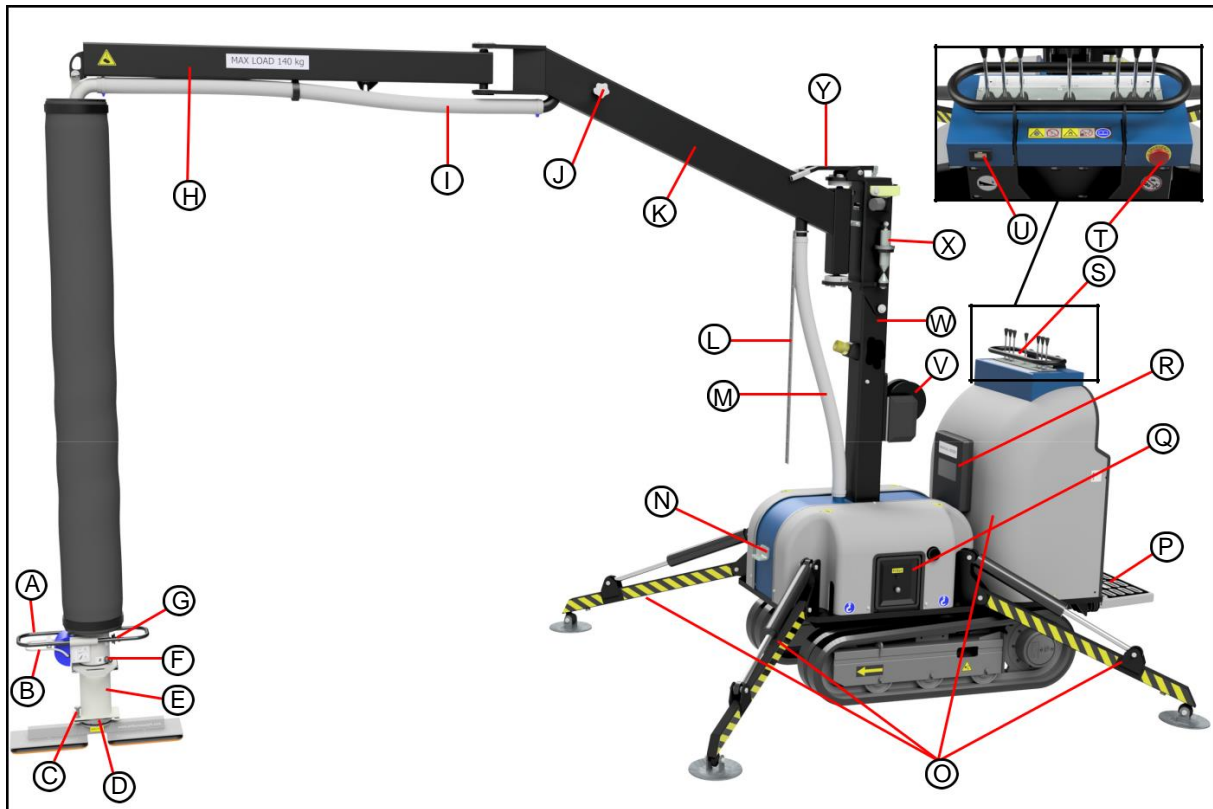

3.3 Technische Beschreibung

- A. Handhabung
- B. Steuergriff
- C. Knoten lösen
- D. Anhang Schnellspanner
- E. Verlängerungsrohr
- F. Ausgleichsknopf ohne Last
- G. Ausgleichsknopf mit Last
- H. Äußerer Ausleger
- I. Äußerer Vakuumschlauch
- J. Knopf zur Verriegelung des Außenauslegers
- K. Innerer Ausleger
- L. Gummiband zur Befestigung des Luftschlauchs
- M. Innerer Vakuumschlauch
- N. Transporthaken für Vakuumlifter
- O. Ausleger
- P. Betreiber-Plattform
- Q. Vakuumpumpeneinheit
 - 1.Filter-Abdeckung
 - 2.Filtern
 - 3.Sternknopf
- R. Manuelle Box
- S. Steuertafel
 - 1.Hebelsteuerung Gummiketten links
 - 2.Hebelverstellausleger links hinten
 - 3.Hebelverstellausleger links vorne
 - 4.Hebelverstellausleger rechts vorne
 - 5.Hebelverstellausleger rechts hinten
 - 6.Hebelsteuerung Gummiketten rechts
- S7. Hebel Vakuum Ein / Aus
- T. Notstopp
- U. Stundenzähler
- V. Winde
- W. Ausleger-Säule
- X. Senklot
- Y. Verriegelung des Innenauslegers
- Z. Sperrklinke
- AA. Fangvorrichtung mit Schnur
- AB. Motorschalter

Der Optimas Vacu-Mobil-Allrounder besteht aus einer Vakuumhebeeinheit, die an einem Hinowa PT9G Raupenfahrwerk montiert ist.

Fahrgestell:	Hinowa PT9G		
Motor:	Honda GX390		
Vakuumpumpe:	Hydraulisch angetriebene Vakuumpumpe:	0,6 bar.	
Hubeinheit:	Optimas Vakuum-Mobil-Allrounder:	Tragfähigkeit:	140 kg (308 lb)

Max. Hubhöhe ungefähr: 41,3" (1050mm) mit Verlängerungsrohr (51,2 " (1300 mm) ohne Verlängerungsrohr)

Min. Hubhöhe ungefähr: -11,8" (-300mm) mit Verlängerungsrohr.

4 Bedienung des Optimas Vacu-Mobil-Allrounders

4.1 Betriebliche Kontrollen

- Notfallknopf
- Rückschlagventil im Vakuumheber
- Transportsicherungen für den Ausleger
- Ausleger

Eine Funktionsprüfung dieser Geräte muss durchgeführt werden

- **Zu Beginn jeder Arbeitsschicht oder wenn ein ungewöhnlicher Betriebszustand beobachtet wird.**

4.2 Prüfung der Geräte

Notfall-Stopp

- Starten Sie den Optimas Vacu-Mobil-Allrounder
- Überprüfen Sie den Notfallknopf (T), indem Sie ihn drücken - der Motor sollte sich abschalten.
- Setzen Sie den Notfallknopf zurück.

Rückschlagventil im Vakuumheber

- Starten Sie den Optimas Vacu-Mobil-Allrounder und heben Sie eine leichte Last (ca. 10-20 kg) mit einer Oberfläche, die eine gute Absaugung bietet.
- Stellen Sie den Knopf zum Ausgleichen (G) der Last so ein, dass der Heber so hoch wie möglich fährt.
- Stellen Sie sicher, dass sich niemand in der Nähe des Vakuumhebers oder unter der Last befindet oder sich an ihm festhält, und schalten Sie dann die Vakuumpumpe ab.
- Die Last sollte sich auf sanfte, kontrollierte Weise auf den Boden absenken. Der Zeitrahmen sollte etwa 5-30 Sekunden betragen.

Wenn die Last nicht sanft und kontrolliert absinkt, sondern sehr schnell auf den Boden fällt, liegt ein Fehler im Vakuumsystem vor, siehe Handbuch Optimas Vacu-Mobil-Allrounder, Abschnitt Fehlerbehebung. Der Optimas Vacu-Mobil-Allrounder darf bis zur Behebung des Fehlers nicht eingesetzt werden.

Vorrichtungen zur Transportsicherung



- Überprüfen Sie die Transportsicherungen auf Beschädigungen. Nehmen Sie sie bei Schäden außer Betrieb und reparieren Sie sie gegebenenfalls nach den Vorgaben des Herstellers.
- Prüfen Sie, ob die Sicherungsvorrichtungen zum Einrasten des inneren und äußeren Auslegers und zur Sicherung des Vakuumschlauchs und der Hebevorrichtung ordnungsgemäß funktionieren.

Ausleger



- Kontrollieren Sie, dass der Ausleger intakt ist und dass sich weder Risse gebildet haben noch Anzeichen von anormalem Verschleiß vorhanden sind.
- Prüfen Sie, dass kein Hydrauliköl ausgetreten ist.

Positionieren Sie den Optimas Vacu-Mobil-Allrounder auf festem, ebenem Boden, der das Gewicht der Maschine tragen kann. Alle vier Ausleger vollständig ausfahren, so dass der Optimas Vacu-Mobil-Allrounder vollständig vom Boden abgehoben ist und das Lot (X) anzeigt, dass der Ausleger senkrecht steht. Der Optimas Vacu-Mobil-Allrounder muss mindestens 5-6 Minuten in Position bleiben, ohne seine Position zu verändern. Wenn die Maschine an einem der Ausleger die Position wechselt/sinkt, darf der Optimas Vacu-Mobil-Allrounder nicht verwendet werden, bis der Fehler behoben ist.

Bei der Bedienung der Stützbeine muss der Bediener auf der Plattform stehen und freie Sicht auf den Arbeitsbereich haben.

(Abbildung 1, Seite 11).

Transport

Überprüfen Sie Folgendes, bevor Sie den Optimas Vacu-Mobil-Allrounder auf einem Anhänger oder einem anderen Fahrzeug transportieren:

- Der Optimas Vacu-Mobil-Allrounder muss am Anhänger oder Transportfahrzeug verankert werden.
- Der Ausleger muss sich in eingefahrener Position befinden und für den Transport vollständig gesichert sein (siehe auch Seite 16 "Einfahren und Sichern des Auslegers für den Transport")
- Der Vakuümheber muss am Transporthaken (N) befestigt und mit dem Gummiband festgeklemmt werden (L),
- oder aus der Maschine entfernt und an einem sauberen, sicheren Ort gelagert werden, so dass keine Schäden an der Hubeinheit entstehen.

Befolgen Sie die bestehenden Transportvorschriften bezüglich Beladung und Sicherung des Optimas Vacu-Mobil-Allrounder.

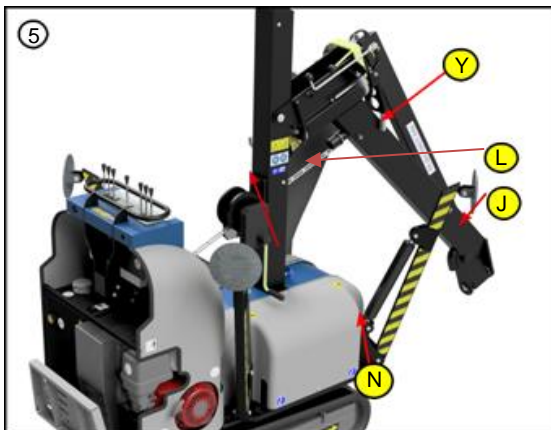

5 Für den Betrieb vorbereiten



5.1 Aufstellung

Lesen Sie das gesamte Handbuch Optimas Vacu-Mobil-Allrounder, bevor Sie den Optimas Vacu-Mobil-Allrounder in Betrieb nehmen

- Die Neigung der Oberfläche, auf der der Optimas Vacu-Mobil-Allrounder betrieben wird, darf nicht so steil sein, dass die Gefahr des Umkippens oder Abrutschens der Maschine besteht. Die Maschine darf nicht auf einem Gefälle benutzt/bewegt werden, das steiler ist als im Hinowa-Handbuch angegeben.
- Die maximale Neigung des Bodens, auf dem der Vacu-Mobil-Allrounder beim Anheben mit dem Vakuumheber sitzt, beträgt 10 Grad, d.h. maximal 2 1/8 Zoll Absenken/Anheben pro Fuß der Bahn (17,6 cm/Meter).
- Betreiben Sie die Optimas Vacu-Mobil-Allrounder immer auf einer Fläche, die das volle Gewicht der Maschine einschließlich ihrer Last über den gesamten Bewegungsbereich des Auslegers tragen kann.
- Betreiben Sie den Optimas Vacu-Mobil-Allrounder nicht, ohne dass alle vier Ausleger vollständig ausgefahren sind und Bodenkontakt haben. Betreiben Sie den Optimas Vacu-Mobil-Allrounder nicht auf Flächen, auf denen er gleiten kann.
- Betreiben Sie den Optimas Vacu-Mobil-Allrounder nicht in der Nähe von Grabenrändern, Aushubarbeiten oder Böschungen, wo die Maschine kippen oder rutschen könnte.
- Vor der Durchführung von Hebevorgängen muss die Auslegersäule senkrecht stehen. Wenn die Auslegersäule nicht senkrecht steht, wird sie zur unteren Seite schwenken wollen, was gefährlich sein kann. Die Einstellung der Auslegersäule erfolgt über die Hebel an der Bedientafel der Ausleger (S, Abbildung 6). Beachten Sie die Quetschgefahr beim Betätigen der Ausleger! An der Seite der Auslegersäule befindet sich ein Senklot (X, Abbildung 7), mit dessen Hilfe Sie sicherstellen können, daß der Ausleger senkrecht steht. Nach dem Einstellen der Auslegersäule in die Senkrechte ist sorgfältig zu prüfen, ob der Ausleger im ausgeklinkten Zustand nicht unkontrolliert schwingen will.
- Vergewissern Sie sich, daß der Ausleger frei durch seinen Arbeitsbereich bewegt werden kann und daß es keine Hindernisse oder Gegenstände gibt, mit denen er während des Gebrauchs kollidieren könnte.

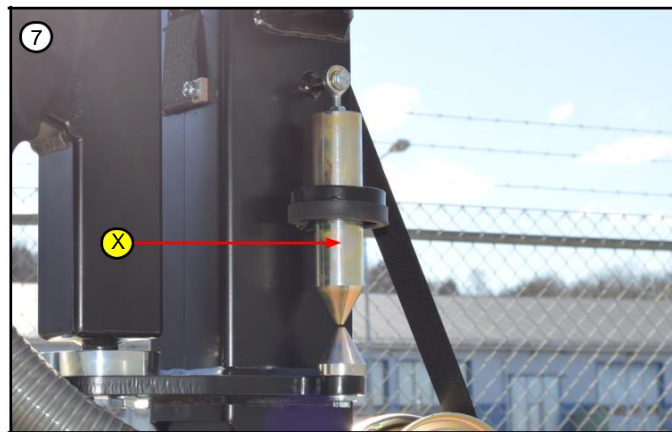
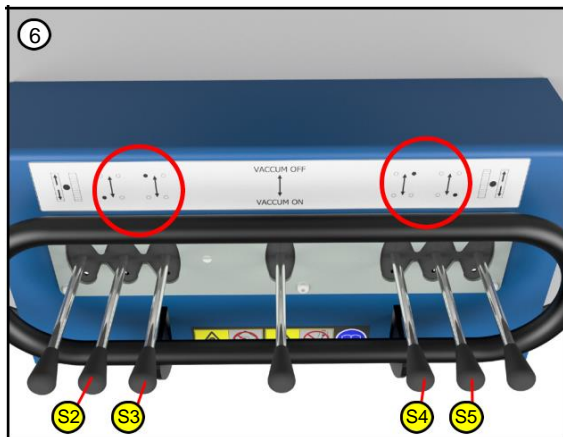

5.2 Ausfahren des Auslegers



Nachdem Sie die obigen Schritte abgeschlossen haben:

Vergewissern Sie sich, dass der Ausleger Platz zum Bewegen hat und dass keine Teile eingeklemmt werden, wenn der Ausleger ausgefahren ist. Kontrollieren Sie, dass alle vier Ausleger ausgefahren sind und Bodenkontakt haben, und dass der Mast lotrecht steht (X, Bild 7). Betreiben Sie den Optimas Vacu-Mobil-Allrounder niemals ohne alle vier Ausleger Bodenkontakt und Mast lotrecht! Fahren Sie nun den Ausleger über die folgenden Stufen aus:

- Behalten Sie jederzeit die Kontrolle über den äußeren Ausleger, so dass dieser nicht frei schwingen kann.
- Lösen Sie die Hubeinheit durch Lösen des Gummibandes (L, Abbildung 8).
- Lösen Sie die Transportsicherung (J, Abbildung 9) des äußeren Auslegers, aber lassen Sie ihn in Position bleiben, bis der Kran vollständig aufgebaut ist.
- Ziehen Sie die Auslegersäule nach oben, indem Sie die Winde (V, Abbildung 10) im Uhrzeigersinn drehen, bis die Sperrklinke (Z, Abbildung 11) über die Spitze der Auslegersäule fällt.
- Drehen Sie den Windengriff leicht gegen den Uhrzeigersinn, um sicherzustellen, dass die Auslegersäule von der Sperrklinke (Z, Abbildung 11) erfasst wird und dass die Sperrklinkensicherung (AA, Abbildung 10) in Position fällt.
- Lösen Sie die Transportsicherung (J) aus ihrer Position, indem Sie den äußeren Kranarm in Richtung des inneren Kranarms ziehen. Achten Sie darauf, die Bewegung des äußeren Auslegers so zu steuern, dass er nicht frei schwingt und keine Gefahr oder Verletzung verursacht.

- Lösen Sie die Transportsicherung (innere Auslegersicherung Y, Abbildung 12) des inneren Auslegers. Stellen Sie sicher, dass die Bewegung des inneren und äußeren Auslegers kontrolliert wird, so dass sie nicht frei schwingen können.

5.3 Wechsel der Position auf einer Baustelle



Bevor Sie die Position mit dem Optimas Vacu-Mobil-Allrounder auf der Baustelle wechseln, überprüfen Sie Folgendes:

- Der Hebel für die Vakuumpumpe muss immer in Stellung "Vacuum off" stehen, bevor der Motor startet (S7, Abbildung 13).

Im Idealfall werden die Abstützungen vollständig eingefahren, bevor der Optimas Vacu-Mobil-Allrounder bewegt wird. Bei kürzeren Fahrten ohne Hindernisse kann der Bediener die Maschine jedoch auch ohne vollständiges Einfahren der Ausleger bewegen. Wenn der Bediener dies wünscht, muss er sicherstellen, dass die Ausleger während der Bewegung keine Gegenstände (einschließlich des Bodens) oder Personen treffen, um mögliche Verletzungen oder Schäden an der Ausrüstung zu vermeiden.

- Der Innenausleger muss verriegelt sein (Innenauslegerverschluss Y, Abbildung 12).
- Der Vakuumheber muss am Transporthaken (N, Abbildung 14) befestigt sein.

Es muss darauf geachtet werden, dass die Bewegung des äußeren Auslegers so gesteuert wird, dass sie keine Gefahr darstellt.

Bei längeren Fahrten oder bei Hindernissen müssen die Ausleger vollständig eingefahren und die inneren UND äußeren Ausleger gesichert werden, siehe Abschnitt "Einfahren und Sichern des Auslegers für den Transport" weiter unten.

Weitere Informationen zum Vorwärtsfahren, Rückwärtsfahren und Lenken sowie zu anderen Funktionen finden Sie im Abschnitt "Bedienungs- und Wartungsanleitung Hinowa PT9".

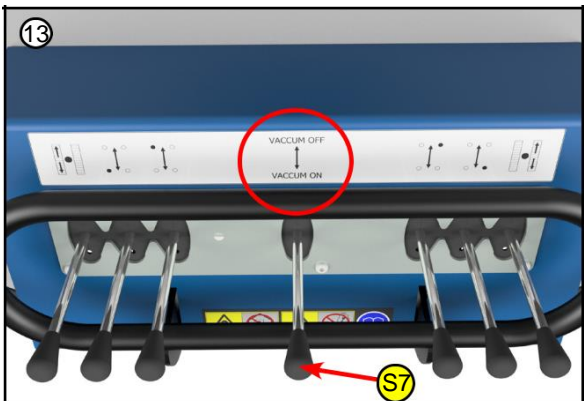
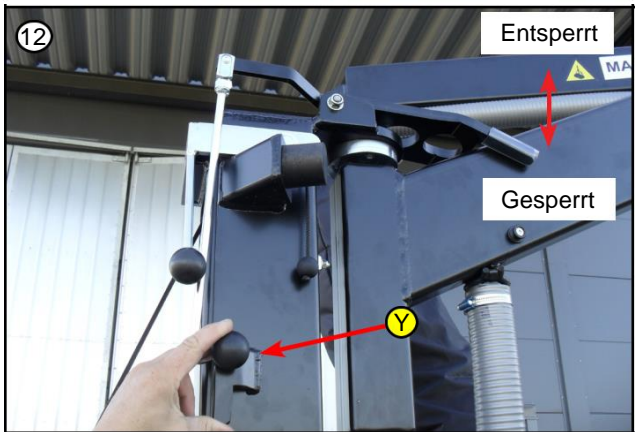
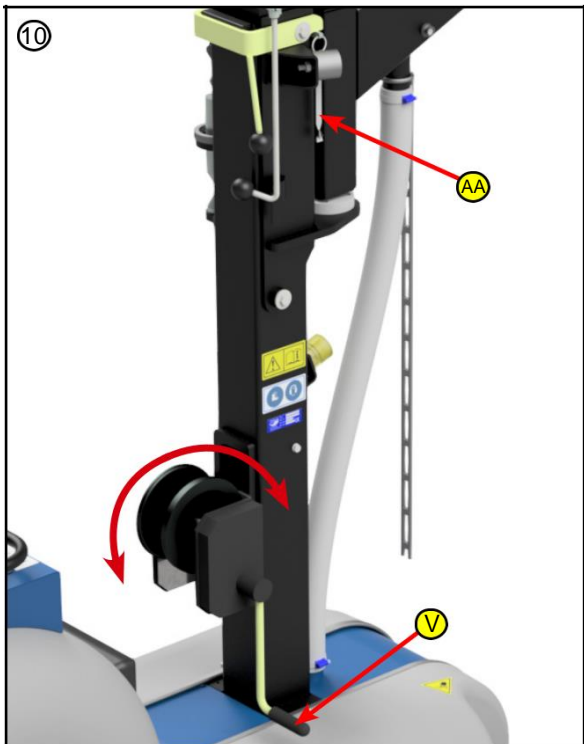
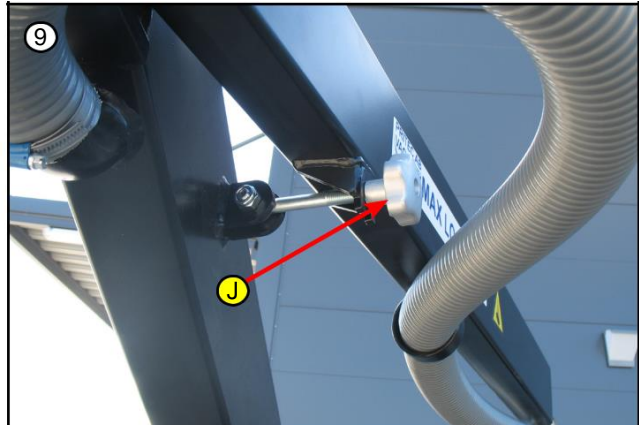

5.4 Einfahren und Sichern des Auslegers für den Transport



Stellen Sie sicher, dass beim Einfahren des Auslegers keine Teile eingeklemmt werden, wie z.B. die Hubeinheit, der Vakuumschlauch, die Saugnäpfe usw.

Fahren Sie den Ausleger über die folgenden Stufen ein:

- Positionieren Sie den Optimas Vacu-Mobil-Allrounder auf einer ebenen Fläche, die in der Lage ist, das volle Gewicht des Geräts und aller vorgesehenen Hebevorrichtungen und Lasten zu tragen.
- Entfernen Sie die innere Auslegerverriegelung (Y) von der Aufhängung, so dass sie umgeschwenkt werden kann und den inneren Ausleger arretiert (Abbildung 11).
- Befestigen Sie die Hubeinheit mit dem Gummiband (L, Abbildung 8).
- Befestigen Sie die Hubeinheit am Transporthaken (N, Abbildung 14).
- Ziehen und halten Sie die Schnur für die Fangvorrichtung (AA, Abbildung 10) nach unten, während Sie gleichzeitig den Ausleger vorsichtig hochklappen, indem Sie die Winde (V) im Uhrzeigersinn bis zum Anschlag drehen (Abbildung 9), wodurch der Druck auf die Sperrklinke der Auslegersäule (Z, Abbildung 11) nachlässt, so dass sie ausgeklinkt werden kann.
- Lösen Sie das Seil für die Sicherung, heben Sie die Sperrklinke (Z) an, so daß sie oben von der Auslegersäule gelöst wird (Abbildung 10)
- Senken Sie den inneren Ausleger ab, indem Sie die Winde gegen den Uhrzeigersinn drehen, und lassen Sie die Sperrklinke fallen, sobald sie über die Spitze der Auslegersäule reicht.
- Senken Sie den inneren Ausleger bis zur Hälfte oder bis Sie den Knopf erreichen können (J, Abbildung 9).
- Falten Sie den äußeren Ausleger zum inneren Ausleger. Behalten Sie stets die Kontrolle über den äußeren Ausleger, so dass er nicht frei schwingen kann.
- Sichern Sie den äußeren Ausleger für den Transport durch Festziehen des Knopfes (J, Abbildung 9).
- Klappen Sie den inneren Ausleger vollständig herunter.
- Wenn der Ausleger vollständig heruntergeklappt ist, überprüfen Sie erneut, ob der Knopf (J, Abbildung 9), der den äußeren Ausleger für den Transport sichert, fest angezogen ist.

5.5 Vakuumpumpe

Starten Sie die Vakuumpumpe durch Bewegen des Hebels Vacuum on/off (S7, Abbildung 15)

Beachten Sie Folgendes, bevor Sie die Pumpe starten:

- Wenn die Vakuumpumpe gestartet wird, sollte der Vakuumlifter am Transporthaken (N) oder mit dem Saugnapf in einer Hand gehalten werden, wobei der Saugnapf von Personen, Körperteilen, Kleidung, Haaren, Gegenständen oder Oberflächen entfernt sein sollte, um zu verhindern, dass irgendetwas in den Lifter gesaugt wird.
- Beim Starten der Vakuumpumpe sollte der Motor zwischen halber und voller Drehzahl laufen.

Beachten Sie, dass sich der Vakuumheber von selbst hebt, wenn die Pumpe gestartet wird, und sich auf den Boden senkt, wenn die Pumpe abgeschaltet wird.



Die Vakuumpumpe darf niemals abgeschaltet werden, wenn eine Last im Hebezeug hängt (außer beim Testen der Sicherheitsfunktion). Halten Sie alle Gegenstände (außer der Last), Körperteile, Kleidung, Haare und lose Gegenstände von dem Vakuumheber und der Vakuumöffnung fern, wenn die Vakuumpumpe in Betrieb ist.

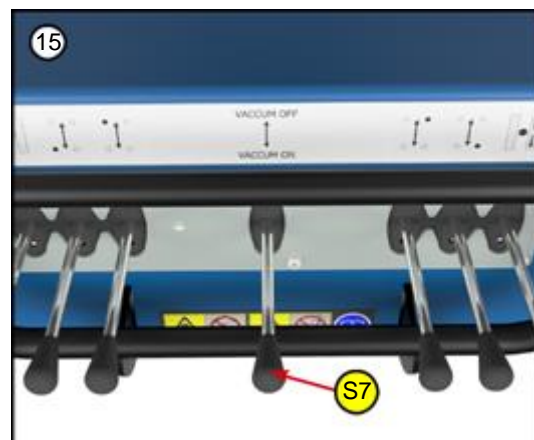

5.6 Werkzeugwechsel



Schalten Sie den Optimas Vacu-Mobil-Allrounder aus, bevor Sie ein Werkzeug wechseln oder Änderungen vornehmen.

- Um von einem Hebewerkzeug (Saugfuß) zu einem anderen zu wechseln, gehen Sie wie folgt vor:
- Stellen Sie das Hebewerkzeug auf den Boden oder eine ebene Fläche.
- Ziehen Sie den Entriegelungsknopf (C, Abbildung 16) nach oben und halten Sie ihn fest.
- Drehen Sie den Vakuumhebeschlauch um etwa 90 Grad im Uhrzeigersinn (Abbildung 17).
- Trennen Sie den Vakuum-Hebeschlauch vom Werkzeug (Abbildung 18).
- Setzen Sie den Vakuumhebeschlauch auf das neue Werkzeug auf. Drücken Sie den Vakuumhebeschlauch nach unten und drehen Sie ihn gegen den Uhrzeigersinn, bis der Entriegelungsknopf einrastet (Abbildung 19).

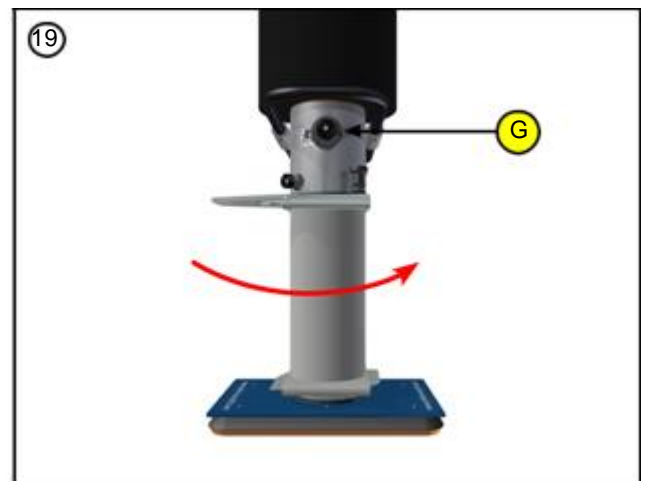
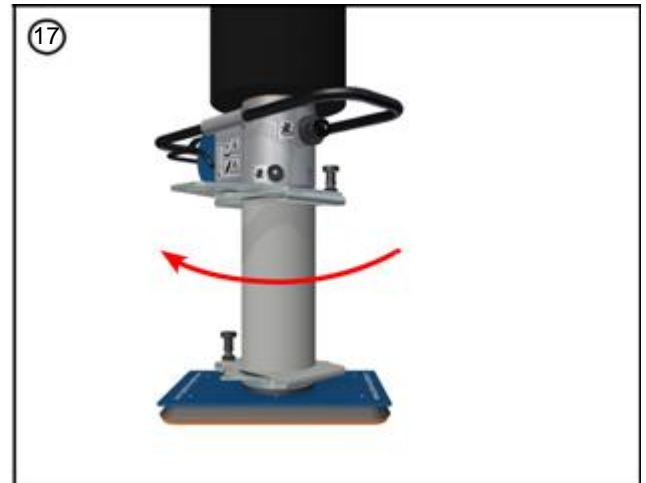
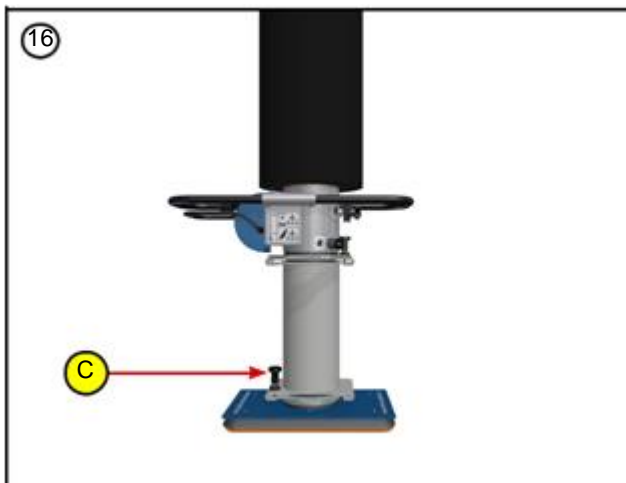

5.7 Hebearbeiten

Weitere Informationen zum Balancieren mit und ohne Last und zur Verwendung des Optimas Vacu-Mobil-Allrounder Vakuumhebers finden Sie im Handbuch "Optimas Vacu-Mobil-Allrounder".

- Wählen Sie das Hebwerkzeug auf der Grundlage der Form, der Abmessungen und des Gewichts der Last gemäß den Empfehlungen des Herstellers aus. Wenden Sie sich im Zweifelsfall an Ihren Händler/Hersteller. Befestigen Sie das Hebwerkzeug am Optimas Vacu-Mobil-Allrounder (siehe Seite 17)
- Vergewissern Sie sich, dass der Optimas Vacu-Mobil-Allrounder richtig aufgestellt ist und dass der Ausleger wie auf Seite 14 beschrieben ausgefahren ist.
- Starten Sie die Vakuumpumpe gemäß den obigen Anweisungen und bedienen Sie den Lifter mit beiden Händen an den Griffen am unteren Teil des Vakuumhebers.
- Positionieren Sie das Hebwerkzeug über dem Schwerpunkt der Last: das Gewicht der Last muss gleichmäßig verteilt sein (Abbildungen 20-23).
- Die Last kann nun mit dem Steuergriff angehoben werden - Verwenden Sie beim Arbeiten mit den Optimas Vacu-Mobil-Allroundern sanfte, kontrollierte Bewegungen.



Die Stelle, an der Sie ihn anheben müssen, um ihn auszubalancieren = Schwerpunkt

Ruckartiges Arbeiten kann dazu führen, dass sich die Last löst, und ist daher verboten.

5.8 Heben nasser Lasten



Bei feuchtem oder leicht nassem Wetter oder bei der Handhabung feuchter Lasten sollte der Filter mindestens zu Beginn jeder Arbeitsschicht überprüft werden. Wenn das Wetter oder die Lasten merklich nass sind, sollte der Filter öfter überprüft werden. Wenn er richtig ausbalanciert ist, sollten Sie den Optimas Vacu-Mobil-Allrounder beim Anheben der Last nicht unterstützen müssen. Wenn Sie bei nassem Wetter arbeiten und feststellen, dass sich das Gleichgewicht verändert hat, ist dies ein mögliches Anzeichen dafür, dass der Filter überprüft werden muss. Eine Wasseransammlung im Filter kann zu einem Verlust der Hebefähigkeit und der Möglichkeit führen, dass sich die Last von der Vakuumvorrichtung löst. Wenn Wasser/Schmutz in das Vakuumsystem gelangt ist, reinigen und entleeren Sie die Filtereinheit. Tauschen Sie den Filter bei Bedarf aus; siehe Wartung und Instandhaltung, Seite 19.

5.9 Anheben poröser Materialien



Die Vakuumpumpe hat eine ausreichend große Kapazität, um das Heben poröser Materialien zu bewältigen. Wenn Sie jedoch die Art der Last ändern, führen Sie immer einen Testhebevorgang durch und seien Sie dabei äußerst vorsichtig. Es muss eine akzeptable Hubgeschwindigkeit erreicht werden, und unter keinen Umständen darf manuelle Hebehilfe erforderlich sein. Wenn manuelle Hilfe erforderlich ist, sollte die Last nicht angehoben werden, da dies bedeutet, dass das Material zu porös ist und möglicherweise kein ausreichendes Vakuum für ein sicheres Anheben vorhanden ist. Da Defekte bzw. schlecht gefertigte Produkte jederzeit auftreten können, ist stets auf die Qualität der Last zu achten. Bei qualitativ minderwertigen Lasten besteht ein größeres Risiko, dass die Last aufgrund eines Produktbruchs herunterfällt.

5.10 Speicherung/Ausfallzeiten

Der Dichtungstreifen des Saugfußes sollte nicht geklemmt oder gegen einen Gegenstand positioniert werden, der die Dichtung verformen könnte.

6 Wartung und Instandhaltung



Alle Wartungs-/Wartungsarbeiten müssen bei ausgeschaltetem Optimas Vacu-Mobil-Allrounder und ausgeschaltetem Motorschalter durchgeführt werden.

Der Optimas Vacu-Mobil-Allrounder darf nur von Personen gewartet und Instand gehalten werden, die von Optimas oder ihrem autorisierten Händler geschult und/oder genehmigt wurden. Um einen störungsfreien Betrieb, Zuverlässigkeit und eine lange Lebensdauer der Optimas Vacu-Mobil-Allrounder zu gewährleisten, müssen die unten angegebenen Wartungs-/Wartungspunkte in den angegebenen Zeiträumen eingehalten und dokumentiert werden, um die Einhaltung der Empfehlungen des Herstellers zu gewährleisten.

Die Wartung/Instandhaltung sollte gemäß den Bedienungs- und Wartungsanleitungen von "Honda GX390", "Optimas Vacu-Mobil-Allrounder " und "Hinowa PT9" sowie den folgenden Punkten erfolgen:

6.1 Filterreinigung

Der Filter befindet sich im Deckel für die Vakuumpumpeneinheit. Um den Filter zu entfernen, gehen Sie wie folgt vor:

- Schalten Sie die Vakuumpumpe aus und schalten Sie den Motor ab.
- Vergewissern Sie sich, dass Hebevorrichtung, Ausleger und Auslegersäule entweder richtig verstaut oder in einer Position sind, in der sie sich nicht unerwartet bewegen können.
- Öffnen Sie den Filterdeckel (Abbildung 24), so dass jeglicher Schmutz ausgeharkt werden kann.
- Entfernen Sie den Filter durch Abschrauben des Sterngriffs (Abbildung 26).
- Entfernen Sie den Filterhalter, nehmen Sie den Filter heraus und blasen Sie ihn sauber oder ersetzen Sie ihn nach Bedarf - ein feuchter oder verstopfter Filter muss ersetzt werden.

Die Nachrüstung des Filters erfolgt in umgekehrter Reihenfolge. Achten Sie darauf, dass der Filter richtig eingesetzt wird (Abbildung 27).

